

# omegasat

## Linha D KAZA

D KAZA 300 V2 / 300 SLIM / 300 CT30A  
D KAZA 400 V2 / 400 VELOX  
D KAZA 600 V2 / 600 VELOX



### 01 VERIFICAÇÕES INICIAIS DA INSTALAÇÃO

- Verificar e determinar o melhor local para instalação. Certifique que o local onde será instalado seja nivelado e livre de obstáculos.
- Verificar se o ponto de energia elétrica é compatível com automatizador adquirido, podendo ser: monofásico (127 V ou 220 V) ou trifásico (220 V ou 380 V).
- Manualmente, abra e feche a folha do portão verificando possíveis problemas mecânicos do sistema.
- A força utilizada para abrir ou fechar o portão deve ser a mesma.
- Verificar se a temperatura ambiente está adequada para o seu modelo de automatizador conforme especificado na etiqueta do produto.
- Verificar as roldanas e rolamentos do portão, se giram livremente.
- Verificar se o piso da instalação da máquina está consistente, caso contrário fazer uma base de concreto nas medidas de acordo com o necessário.
- Verificar dimensionamento dos cabos.
- Verificar para instalação no piso se existe a possibilidade de acúmulos de água no local.
- Para a instalação elétrica consultar o manual específico, verificando o modelo do automatizador.
- Aviso: siga todas as instruções de segurança e instalação corretamente para evitar ferimentos graves. A instalação deverá ser feita por um profissional, procure um distribuidor.

### 02 VISÃO GERAL

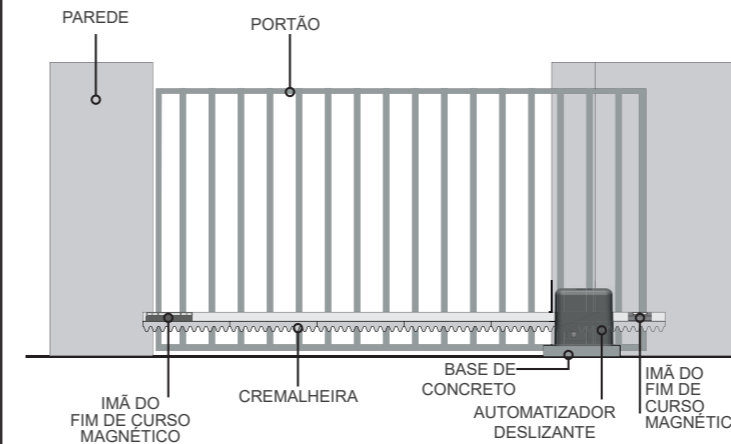

### 03 BASE DE INSTALAÇÃO

O tamanho da base será feito de acordo com o tamanho do automatizador.

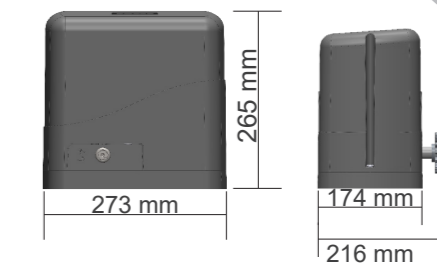

### 04 INSTALAÇÃO MECÂNICA

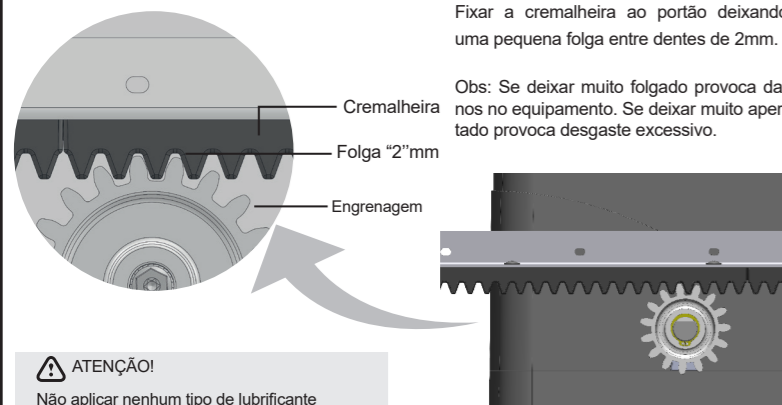

**ATENÇÃO!**  
Não aplicar nenhum tipo de lubrificante (óleos / graxas) na cremalheira / engrenagem.

### 05 INSTALAÇÃO MECÂNICA

Observar quando o portão estiver totalmente fechado a quantidade de sobra de cremalheira (ver imagem).



### 06 INSTALAÇÃO MECÂNICA

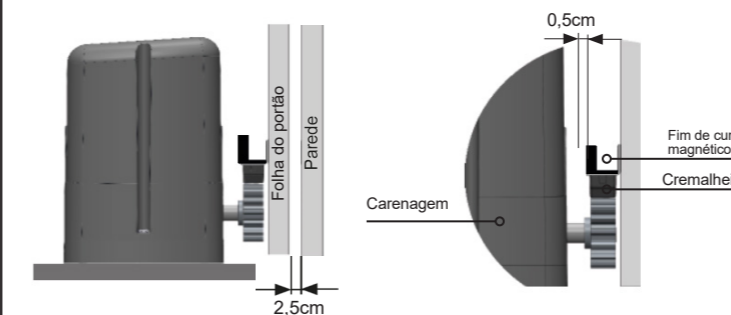

O fim de curso magnético deve ficar a uma distância máxima de 0,5cm a partir da face externa da carenagem. A folha do portão deve ter uma distância mínima de 2,5cm da parede (muro).

### 07 INSTALAÇÃO MECÂNICA

Fixe (verifique a posição do sensor do motor) os sensores de fim de curso nas extremidades da cantoneira da cremalheira utilizando os parafusos que os acompanham. Após a fixação verifique a abertura e o fechamento do portão.

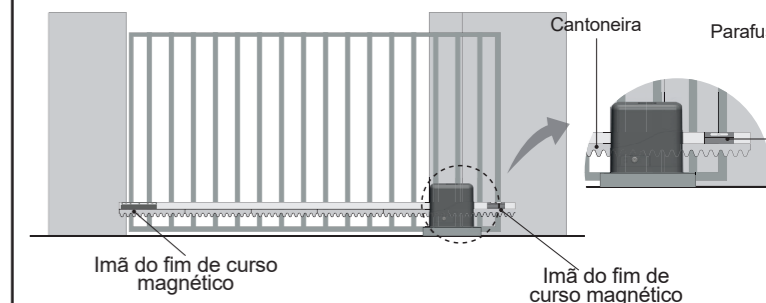

### 08 DESTRAVE MANUAL

Em caso de falta de energia, você pode alternar facilmente o equipamento do modo automático para o modo manual e vice-versa, como demonstrado nos exemplos abaixo:

1. Utilize a chave de segredo que acompanha o seu produto e insira na fechadura
2. Gire a chave para destravar
3. Puxe a alavanca até o final.



Nota: Inverter o processo para voltar ao modo automático.

### 09 ESPECIFICAÇÕES TÉCNICAS

MODELO	TIPO DE MÁQUINA	PESO MÁXIMO DO PORTÃO	TEMPO DE ABERTURA (s) *	CICLOS / HORA *	TEMPERATURA AMBIENTE DE OPERAÇÃO
D KAZA 300 SLIM	Deslizante	300Kg	12	15	5 °C ~ 60 °C
D KAZA 300 CT30A				20	
D KAZA 300 V2				20	
D KAZA 400 V2	400Kg	12	50	35	
D KAZA 400 VELOX				6,5	
D KAZA 600 V2	600Kg	12	50	35	
D KAZA 600 VELOX				6,5	

\*Valores dimensionados de acordo com um portão de 3m x 2,5m (comprimento x altura) respeitando o peso máximo indicado. Esses valores podem variar de acordo com peso e estado do portão, além do ajuste de desaceleração.

### 10 RECOMENDAÇÕES AO INSTALADOR

Em caso de dúvidas com relação ao funcionamento e/ou instruções deste manual, consulte seu distribuidor.

#### 10.1 ESPECIFICAÇÕES TÉCNICAS

- Chave fixa 8 , 10 , 13 , 17 e 19mm
- Chave tipo canhão 8 e 10mm
- Chave Phillips
- Chave Allen 3mm
- Chave de fenda
- Chave Torx "T25"
- Alicate de corte
- Alicate universal
- Brocas de metal duro 1/4", 3/8"
- Broca aço rápido 1/4", 3/8", 3/16" e 5/16"
- Furadeira de impacto industrial
- Furadeira comum
- Máq. de solda completa (máscara)
- Soldador de estanho
- Soldador de estanho
- Rebitadeira (rebite de repuxo)
- Multímetro
- Trena (5m)
- Nível
- Esquadro
- Martelo
- Esmalinhadeira
- Eletrodos

#### 10.2 DIMENSÕES

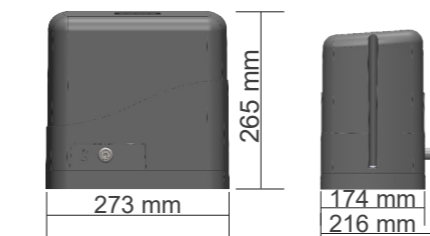

### 11 Advertências de segurança!

Leia com atenção todo este manual antes de instalar e/ou operar o equipamento. Lembre-se de entregá-lo para o responsável que irá operar o produto e informe para que o guarde em local seguro para futuras consultas e/ou termo de garantia!

Este aparelho não se destina à utilização por pessoas (inclusive crianças) com capacidades físicas, sensoriais ou mentais reduzidas, ou por pessoas com falta de experiência e conhecimento, a menos que tenham recebido instruções referentes à utilização do automatizador ou estejam sob a supervisão de uma pessoa responsável pela sua segurança!

- Recomenda-se que as crianças sejam vigiadas para assegurar que elas não estejam brincando com o aparelho ou com o controle remoto.
- Siga todas as instruções corretamente. A má utilização do aparelho poderá ocasionar ferimentos graves!
- Ao acionar o aparelho por controle remoto ou botoeira, assegurar que haja visibilidade total, verificando se pessoas, animais ou objetos estejam distantes da área de funcionamento do automatizador. Não permita que crianças brinquem com controles remotos ou fixos! Assegurar que botoeiras tenham no mínimo 1,5 metros de altura relativa ao solo (ver imagem abaixo). Não permita que crianças brinquem com controles fixos ou móveis.
- Antes de instalar o dispositivo no portão, verifique se está em boas condições mecânicas, se abre e fecha corretamente, se está corretamente balanceado (se aplicável).
- Examine a instalação frequentemente para detectar desequilíbrios e sinais de desgaste.
- Desconecte o automatizador da rede elétrica durante a limpeza ou manutenção.
- Após a instalação, certifique-se de que o portão não se estende ao longo da calçada ou passeio público.
- O dispositivo de destrave manual deve ser instalado a uma altura não superior a 1,80m.
- Após a instalação garantir que o mecanismo está ajustado corretamente e que há a reversão do portão quando um objeto é colocado a 40mm do chão. Também verifique mensalmente se este ajuste permanec

ce, caso contrário faça as correções necessárias, pois a operação incorreta do dispositivo pode causar acidentes.

- Após a instalação certifique-se que o mecanismo está corretamente ajustado e que o sistema de proteção e o sistema de destrave manual estão operando adequadamente.
- Portões verticais devem ser instalados com um dispositivo antíqueda.
- Examine frequentemente a instalação para detectar desequilíbrios e sinais de desgastes ou danos nos cabos e montagem.
- Não utilize o automatizador em caso de reparos ou se necessitar de ajustes.
- Para a segurança do usuário, é obrigatório a instalação do dispositivo de segurança (fotocélula). Este acessório de segurança não acompanha o kit do automatizador, é vendido separadamente.
- Para a instalação deste automatizador, é obrigatório o uso do cabo de alimentação com revestimento policloropreno (designação código 60245 IEC 57) na instalação. Este item não acompanha o kit do produto e deve ser adquirido separadamente.
- A fiação fixa para alimentação 127/220 Vac do equipamento deve possuir um interruptor de segurança ou dispositivo semelhante como, por exemplo, um disjuntor. Tal dispositivo deve permitir o desligamento da rede elétrica, sem a necessidade de se abrir o gabinete do equipamento, além de proteger a instalação contra eventuais curtos na entrada de alimentação;
- Não esguichar água ou qualquer outro tipo de líquido com jatos de mangueira e similares diretamente no automatizador.
- Não utilizar produtos a base de solventes para limpeza. Utilizar flanela macia ou esponja e detergente neutro para limpeza, sempre com a energia desligada!
- Em conformidade com a portaria do INMETRO, fica proibido o uso de automatizadores de qualquer tipo em portões que possuem portas sociais embutidas na estrutura do mesmo por questões de segurança.

### TERMO DE GARANTIA

Os produtos do segmento de Automação e Segurança possuem garantia de todas as partes, peças e componentes contra eventuais defeitos de fabricação pelo prazo de 3 (três) meses (garantia legal) mais 9 (nove) meses de garantia adicional, comprovada mediante apresentação de nota fiscal de compra do produto pelo consumidor final.

Em caso de possível problema no produto, este deverá ser encaminhado a um distribuidor autorizado OMEGASAT para esta linha de produto, e se constatado defeito de fabricação, o reparo à critério da Omegasat, poderá incluir a substituição de peças ou placas por novas ou recondiçionadas equivalentes. Este produto e as peças substituídas serão garantidos pelo restante do prazo original.

A garantia perderá totalmente sua validade se ocorrer qualquer das hipóteses a seguir:

- a) Não forem observadas as especificações técnicas do produto e recomendações do Manual de Instalação quanto às condições de aplicação e adequação do local para instalação, tais como tensão elétrica compatível com o produto, características de uso etc.
- b) Houver danos provocados por acessórios ou equipamentos acoplados ao produto que não sejam da linha de produtos da Omegasat;
- c) Tenha ocorrido mau uso, má conservação ou se o produto tiver sofrido alterações ou modificações estéticas e/ou funcionais, bem como, se tiver sido realizado conserto por pessoas ou entidades não credenciadas pela Omegasat;
- d) Quando os danos do produto forem oriundos de acidentes, sinistros, agentes da natureza (raios, inundações, desabamentos etc.), umidade, tensão na rede elétrica (sobre tensão provocada por acidentes ou flutuações excessivas da rede elétrica), influência de natureza química ou eletromagnética, decorrente do desgaste natural das partes, peças e componentes;

- e) Quando houver falhas no funcionamento normal do produto decorrentes da falta de limpeza e excesso de resíduos, má conservação, bem como decorrentes da ação de animais (insetos, roedores ou animais domésticos), ou ainda, decorrentes da existência de objetos em seu interior, estranhos ao seu funcionamento e finalidade de utilização
  - f) Certificado de garantia ou número de série/lote forem rasurados ou apresentem sinais de adulteração.
  - g) O produto houver sido violado e ou peças não originais constatadas.
  - h) Quando não for apresentada a Nota fiscal de compra do produto.
  - i) Na eventualidade do Consumidor solicitar o atendimento domiciliar, deverá encaminhar-se ao Serviço Autorizado mais próximo para consulta da taxa de visita técnica. Caso seja constatada a necessidade da retirada do produto, as despesas decorrentes, transporte, segurança de ida e volta do produto, ficam sob a responsabilidade do Consumidor.
- Caso não seja constatado defeito de fabricação, e seja identificado falhas provenientes de instalação ou uso inadequados, o consumidor deverá arcar com as despesas. O transporte e a embalagem do produto ficam por conta e risco do comprador. Sendo estas as condições deste Termo de Garantia complementar, a Omegasat se reserva o direito de alterar as características gerais, técnicas e estéticas de seus produtos sem aviso prévio.

Nome do Comprador: \_\_\_\_\_  
Assinatura do Comprador: \_\_\_\_\_  
N° da Nota Fiscal: \_\_\_\_\_  
Data da Compra: \_\_\_\_\_  
Modelo: \_\_\_\_\_  
Lote: \_\_\_\_\_  
Distribuidor: \_\_\_\_\_

#### SUPORTE AO CLIENTE

Segunda à Quinta das 08:00 às 18:00  
Sexta das 08:00 às 17:00  
Telefones: +55 (11) 9 7594-3148 (WhatsApp)  
+55 (19) 2113-2727 (Ramais 2754 / 2717)  
+55 (11) 2823-8800 (Ramal 2001)  
E-mail: assistenciatecnica@niceforyou.com

Acompanhe no Facebook /omegasatind

Assista no YouTube /suporteomegasat

Siga no Instagram @omegasatoficial

# omegasat

## Línea D KAZA

D KAZA 300 V2 / 300 SLIM / 300 CT30A  
D KAZA 400 V2 / 400 VELOX  
D KAZA 600 V2 / 600 VELOX



### 01 VERIFICACIONES INICIALES DE INSTALACIÓN

- Verifique y determine la mejor ubicación para la instalación. Asegúrese de que el lugar donde se instalará esté nivelado y sin obstáculos.
- Verificar si la energía eléctrica es compatible con el automatismo adquirido, pudiendo ser: monofásico (127 V o 220 V) o trifásico (220 V o 380 V).
- Manualmente, abra y cierre la hoja de portón verificando posibles problemas mecánicos del sistema.
- La fuerza utilizada para abrir o cerrar de portón debe ser la misma.
- Compruebe que la temperatura ambiente es adecuada para su modelo de automatización según se especifica en la etiqueta del producto.
- Comprobar las roldanas y los rodamientos de portón, si giran libremente. Verificar que el piso de la instalación de la máquina es consistente, de lo contrario, hacer una base de concreto en las medidas de acuerdo con lo necesario.
- Comprobar el dimensionamiento de los cables. Comprobar para instalación en el piso si hay acumulaciones de agua en el lugar.
- Para la instalación eléctrica consultar el manual específico, verificando el modelo del automatizador.

Advertencia: siga todas las instrucciones de seguridad e instalación correctamente para evitar daños graves. La instalación debe ser realizada por un profesional, contacte a un distribuidor.

### 02 VISIÓN GENERAL

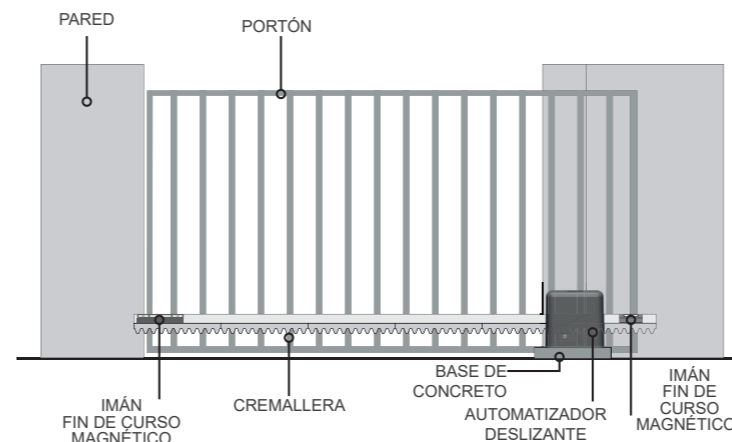

### 03 BASE DE REFUERZO

Deberá ser del tamaño necesario para el motor.

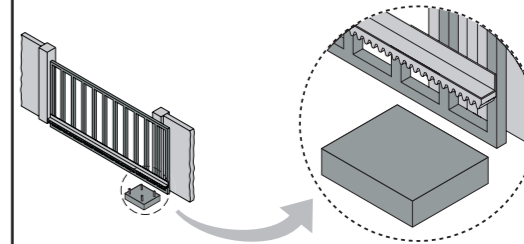

NOTA: El modo de fijación de la base lista es con plomo parabolt o plomo soldado (no incluido).

Para una fijación más específica, instalación del cremallera y también fijación del motor vea el video explicativo por el QR CODE:

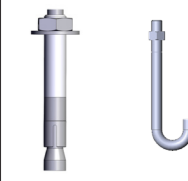

### 04 INSTALACIÓN MECÁNICA

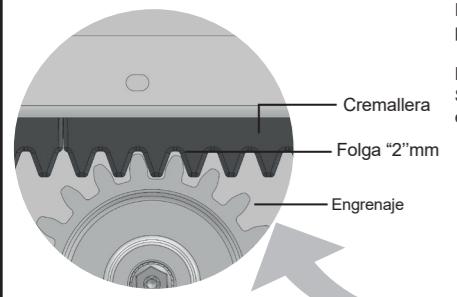

Fijar la cremallera en lo portón dejando un pequeño espacio entre dientes de 2mm.

Nota: Si se deja muy flojo, daña el equipo. Si se deja muy apretado provoca desgaste excesivo.

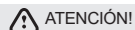
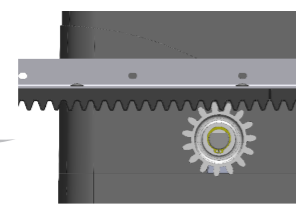

ATENCIÓN!  
No aplicar ningún tipo de lubricante (aceites / grasas) en el cremallera / engranaje.

### 05 INSTALACIÓN MECÁNICA

Observar cuando lo portón está totalmente abierta o cerrada

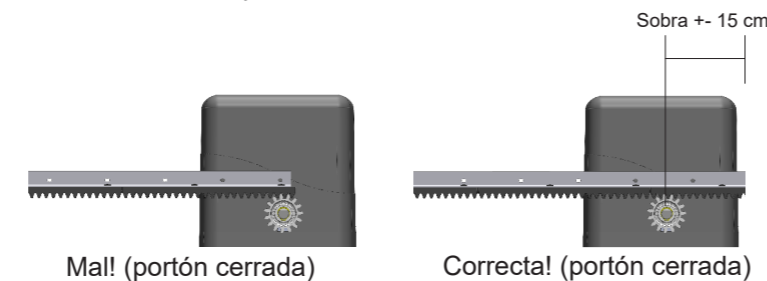

Para una instalación más específica, vea el video explicativo del QR CODE:



### 06 INSTALACIÓN MECÁNICA

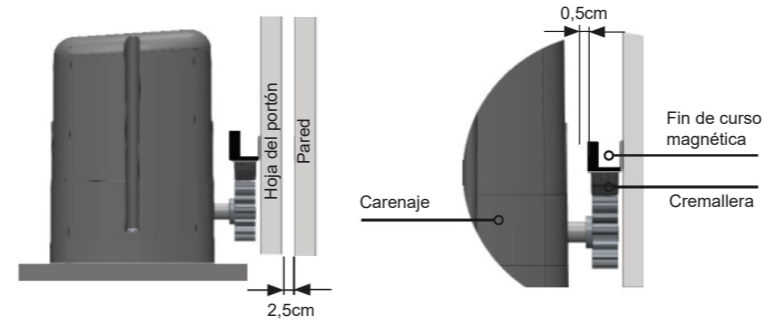

El final de carrera magnético debe quedar a una distancia máxima de 0,5 cm a partir de la cara externa del carenaje. La hoja del portón debe tener una distancia mínima de 2,5 cm de la pared.

### 07 INSTALACIÓN MECÁNICA

Fije los sensores de fin de curso en las extremidades de la cremallera utilizando los torcillos que los acompañan (Verifique la posición del sensor del motor). Después de la fijación, verifique el conector abrir y cerrar del portón.

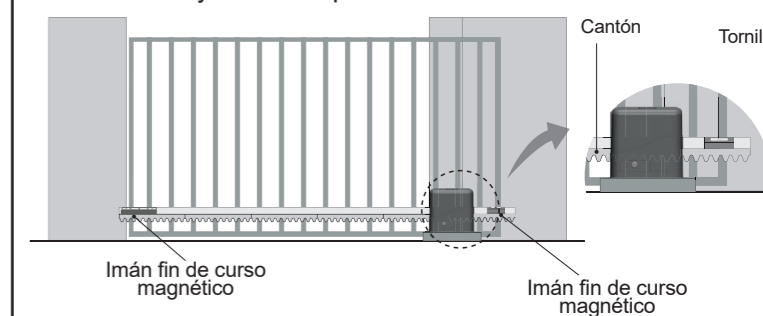

### 08 DESTRAVE MANUAL

En caso de falta de energía, puede cambiar fácilmente el equipo del modo automático al modo manual y viceversa, como se muestra en los ejemplos siguientes:

1. utilice la llave que acompaña a su producto e inserte en la cerradura
2. Gire la llave para desbloquear
3. Tire de la palanca hasta el final.



Nota: Invertir el proceso anterior para volver al modo automático.

### 09 ESPECIFICACIONES TECNICAS

MODELO	TIPO DE MÁQUINA	PESO MÁXIMO DEL PORTÓN	TIEMPO DE APERTURA (s) *	CICLOS / HORA *	TEMPERATURA AMBIENTE
D KAZA 300 SLIM	Corredizo	300Kg	12	15	5 °C ~ 60 °C
D KAZA 300 CT30A				20	
D KAZA 300 V2				20	
D KAZA 400 V2		400Kg	12	50	
D KAZA 400 VELOX				35	
D KAZA 600 V2				50	
D KAZA 600 VELOX	600Kg	12	35		

\* Valores dimensionados según un portón de 3m x 2,5m (largo x alto) respetando el peso máximo indicado. Estos valores pueden variar según el peso y el estado del portón, además del ajuste de desaceleración.

### 10 RECOMENDACIONES AL INSTALADOR

En caso de dudas con respecto al funcionamiento y / o instrucciones de este manual, consulte a su distribuidor.

10.1 ESPECIFICACIONES TECNICAS		
• Llave fija 8, 10, 13, 17 y 19mm	• Brocas de metal duro "1/4", 3/8"	• Soldador de estaño
• Llave tipo cañón 8 y 10mm	• Broca de acero rápido 1/4", 3/8", 3/16" y 5/16"	• Robotadora (remache de repuesto)
• Llave Phillips	• Taladro de impacto industrial	• Multímetro
• Llave Allen 3mm	• Taladro común	• Trena (5m)
• Destornillador	• Servicio de lavandería, de soldadura completa (máscara)	• Nivel
• Llave Torx "T25"	• Soldador de estaño	• soporte
• Alicates de corte		• Martillo
• Alicates universal		• molinillo
		• Los electrodos

#### 10.2 DIMENSIONES

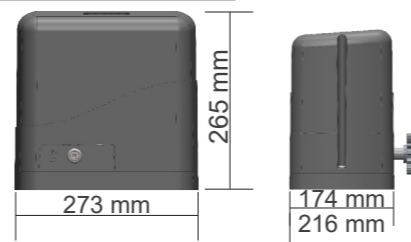

### 11 Advertencias de seguridad!

Lea con atención todo este manual antes de instalar y/u operar el equipo. Recuerde de entregarlo al responsable que irá a operar el producto e informe para que lo guarde en local seguro para futuras consultas y/o Término de Garantía.

Este aparato no está destinado a ser utilizado por personas (incluidos los niños) con capacidades físicas, sensoriales o mentales reducidas, o por personas con falta de experiencia y conocimientos, a menos que hayan recibido instrucciones sobre el uso del dispositivo de automatización o estén bajo la supervisión de una persona responsable de su seguridad.

- Se recomienda vigilar a los niños para asegurarse de que no están jugando con el aparato o con el control remoto;
- Siga todas las instrucciones correctamente. El mal uso del aparato podrá ocasionar heridas graves;
- Cuando maneje el aparato por control remoto o por tablero, asegúrese de tener una visibilidad total, comprobando si las personas, animales u objetos están alejados de la zona de funcionamiento del automatizador. ¡No permita que los niños jueguen con controles remotos o fijos! Asegúrese de que los tableros tengan una altura mínima de 1,5 metros en relación con el suelo (véase la siguiente imagen). No permita que las criaturas jueguen con controles fijos o móviles;
- Examine frecuentemente la instalación para ver si hay desequilibrio y signos de desgaste o daño en los cables y el montaje;
- No utilice el automatizador en caso de reparaciones o si necesita ajustes;

- Para la seguridad del usuario, es obligatorio instalar el dispositivo de seguridad (fotocélula). Este accesorio de seguridad no está incluido en el kit del automatizador y es vendido por separado;
- El cableado fijo de alimentación 127/220 Vac al equipo debe contar con un interruptor de seguridad o dispositivo similar, como un disyuntor. Dicho dispositivo debe permitir la desconexión de la red eléctrica, sin necesidad de abrir el armario del equipo, además de proteger la instalación ante posibles cortocircuitos en la entrada de alimentación;
- Para la instalación de este automatizador, es obligatorio el uso del cable de alimentación recubierto de policloropreno (código de diseño 60245 IEC 57) en la instalación. Este artículo no está incluido en el kit del producto y debe ser comprado por separado;
- No arroje agua o cualquier otro tipo de líquido con chorros de manguera y similares directamente en el automatizador;
- No utilice productos a base de disolventes para la limpieza. Usa una franela suave o una esponja y un detergente neutro para limpiar, ¡siempre con la electricidad apagada;
- De acuerdo con la ordenanza del INMETRO, está prohibido utilizar cualquier tipo de automatización en los portones que tengan puertas sociales incrustadas en su estructura por motivos de seguridad.

### TÉRMINO DE GARANTÍA

Los productos del segmento de Automación y Seguridad poseen garantía de todas las partes, piezas y componentes contra eventuales defectos de fabricación por el plazo de 3 (tres) meses (garantía legal) más 9 (nueve) meses de garantía adicional, comprobada mediante presentación de factura de compra del producto por el consumidor final. En caso de posible problema en el producto, este deberá ser encaminado a un distribuidor autorizado OMEGASAT para esta línea de producto, y si constatado defecto de fabricación, el reparo a criterio de Omegasat, podrá incluir la sustitución de piezas o placas por nuevas o recondicionadas equivalentes. Este producto y las peizas sustituidos serán garantizados por el restante del plazo original. La garantía perderá totalmente su validez si ocurre cualquier una de las hipótesis a continuación:

- a) No son observadas las especificaciones técnicas del producto y recomendaciones del Manual de Instalación en cuanto a las condiciones de aplicación y adecuación del local para instalación, tales como tensión eléctrica compatible con el producto, características de uso, etc.
- b) Haya daños provocados por accesorios o equipos acoplados al producto que no sean de la línea de productos de Omegasat;
- c) Haya ocurrido mal uso, mala conservación o si el producto haya sufrido mudanzas o modificaciones estéticas o funcionales, así como, si se han realizados arreglos por personas o entidades no acreditadas por Omegasat;
- d) Cuando los daños del producto son originarios de accidentes, siniestros, agentes de la naturaleza (rayos, inundaciones, caídas, etc.), humedad, tensión en la red eléctrica (sobre tensión provocada por accidentes o oscilaciones excesivas de la red eléctrica), influencia de naturaleza química o electromagnética, consecuente del desgaste natural

de las partes, piezas y componentes;

e) Cuando haya fallas en el funcionamiento normal del producto consecuentes de la falta de limpieza y exceso de residuos, mala conservación, así como consecuentes de la acción de animales (insectos, roedores o animales domésticos), o aún, consecuentes de la existencia de objetos en su interior, extraños a su funcionamiento y finalidad de utilización

f) Certificado de garantía o número de serie/lote son rasurados o presenten señales de adulteración.

g) El producto haya sido violado y o piezas no originales constatadas.

h) Cuando no sea presentada la factura de compra del producto.

i) En la eventualidad que el Consumidor pida el servicio domiciliar, deberá encaminarse al Servicio Autorizado más próximo para consulta de la tasa de visita técnica. Caso sea constatada la necesidad de la retirada del producto, los gastos consecuentes, transporte, seguridad de ida y vuelta del producto, quedan bajo la responsabilidad del Consumidor. Caso no sea constatado defecto de fabricación, y sean identificadas fallas provenientes de instalación o uso inadecuados, el consumidor deberá ser responsable de los gastos. El transporte y el embalaje del producto quedan por cuenta y riesgo del comprador. Siendo estas las condiciones de este Término de Garantía complementario, Omegasat se reserva el derecho de mudar las características generales, técnicas y estéticas de sus productos sin preaviso.

Nombre del comprador: \_\_\_\_\_  
Firma del comprador: \_\_\_\_\_  
N.º de factura: \_\_\_\_\_  
Fecha de compra: \_\_\_\_\_  
Modelo: \_\_\_\_\_  
Lote: \_\_\_\_\_  
Distribuidor: \_\_\_\_\_

### SOPORTE AL CLIENTE

Lunes a Jueves das 08:00 a 18:00  
Viernes de 08:00 a 17:00  
Teléfonos: +55 (11) 9 7594-3148 (WhatsApp)  
+55 (19) 2113-2727 (Extensiones 2754 / 2717)  
+55 (11) 2823-8800 (Extensión 2001)  
Correo electrónico: [asistenciatecnica@niceforyou.com](mailto:asistenciatecnica@niceforyou.com)

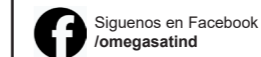

Síguenos en Facebook  
[/omegasatind](https://www.facebook.com/omegasatind)



Míralo en YouTube  
[/suporteomegasat](https://www.youtube.com/suporteomegasat)



Sigue en Instagram  
[@omegasatoficial](https://www.instagram.com/omegasatoficial)