

MÓDULO BOTOEIRA

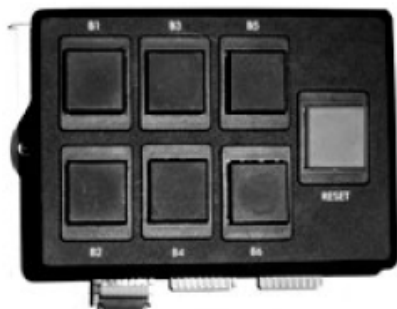

PT - Instruções e avisos de segurança para instalação e uso e termo de garantia.

Aviso: Siga todas as instruções de segurança e instalação corretamente para evitar ferimentos graves. A instalação deverá ser feita por um profissional, procure um distribuidor.

Nice

01 - CARACTERÍSTICAS E DIMENSÕES

- Prolonga a vida útil do policarbonato do Módulo Guarita;
- Saída auxiliar para interligações de alarme monitorado ou outros dispositivos (Relé NF/C/NA) para o desperta porteiro e pânico;
- Saída direta dos botões (NA) para acionamento de portões e fechaduras mesmo sem conexão com o Módulo Guarita.

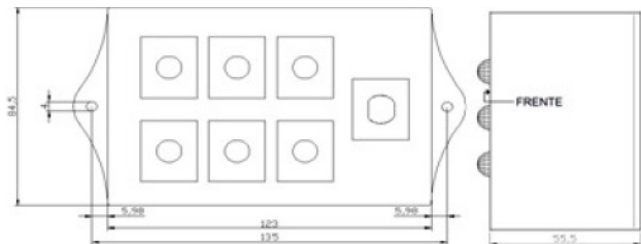

02 - DESCRIÇÃO GERAL DO FUNCIONAMENTO

O Módulo Botoeiras Nice é um equipamento destinado comandar a abertura de portões e portas sociais, integrado ou não com o Sistema de Controle de Acesso Nice.

Ideal para condomínios onde haja grande número de acionamentos dos portões através do comando do porteiro, evitando que este faça o comando pressionando diretamente as teclas do painel do MÓDULO GUARITA Nice.

Quando interligado corretamente ao MÓDULO GUARITA através do cabo "flat cable" de 14 vias, envia cada comando gerado de abertura e Reset ao módulo para registro.

Além disso, desde que utilizados os contatos diretos dos botões presentes nos conectores do equipamento, continuará comandando a abertura dos portões mesmo sem a presença do MÓDULO GUARITA, uma vez que cada botão dispõe de 2 contatos separados e isolados, sendo um destinado a mandar a informação ao módulo e outro disponibilizando o contato de cada botão diretamente ao portão / porta através dos conectores de interligação CN8 e CN9.

Também conta com 2 saídas a relés referentes aos sinais de PÂNICO e DESPERTA PORTEIRO "NÃO RESETADOS" para interligação com alarmes monitorados, lâmpadas de sinalização, sirenes, etc.

O MÓDULO BOTOEIRAS vem ser montado com 6 botões para acionamento de dispositivos, mas originalmente o equipamento vem com apenas 2 botões (B1 e B2) além do RESET.

03 - ALIMENTAÇÃO

O equipamento não requer alimentação externa, sendo que a tensão de trabalho de 12V é enviada pelo MÓDULO GUARITA quando da correta conexão do cabo FLAT CABLE de 14 vias.

Note que é proveniente da mesma fonte externa que alimenta o MÓDULO GUARITA, que deve ser de 12VDC +/- 5% com capacidade de pelo menos 500mA ou 0,5A.

Os contatos de comando para abertura presentes nos conectores CN8 e CN9 não dependem da conexão com o módulo, porém as saídas dos relés de PÂNICO e DESPERTA PORTEIRO "NÃO RESETADOS" deixarão de operar corretamente.

04 - LIGAÇÕES

04.1 - CONEXÃO COM O MÓDULO GUARITA

Utilizar cabo Flat cable 14 pinos para conexão com o Módulo Guarita conforme a figura abaixo. Cabos mais longos podem ser confeccionados, porém não sugerimos comprimentos maiores que 2 metros.

Importante: A tarja vermelha do flat cable deve estar sempre voltada para o lado esquerdo, tanto no Módulo Botoeira, como no Módulo Guarita.

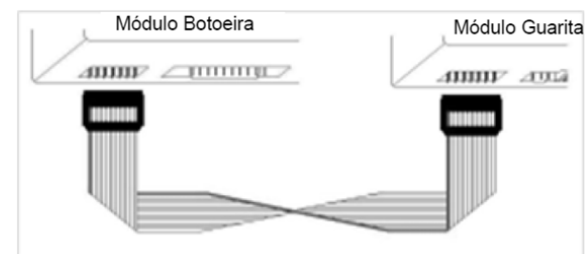

04.2 - LIGAÇÃO DE BUZZER EXTERNO

Pode ser ligado um sinalizador acústico auto oscilante externo caso desejado, que terá o mesmo funcionamento do buzzer do MÓDULO GUARITA. Esta saída pode acionar buzzers, leds ou outro dispositivo que consuma até 50mA (12VDC). Sugerimos utilizar o modelo de buzzer SONALARME SM30 VC ou similar.

04.3 - IDENTIFICAÇÃO DAS SAÍDAS DOS CONECTORES CN8 E CN9

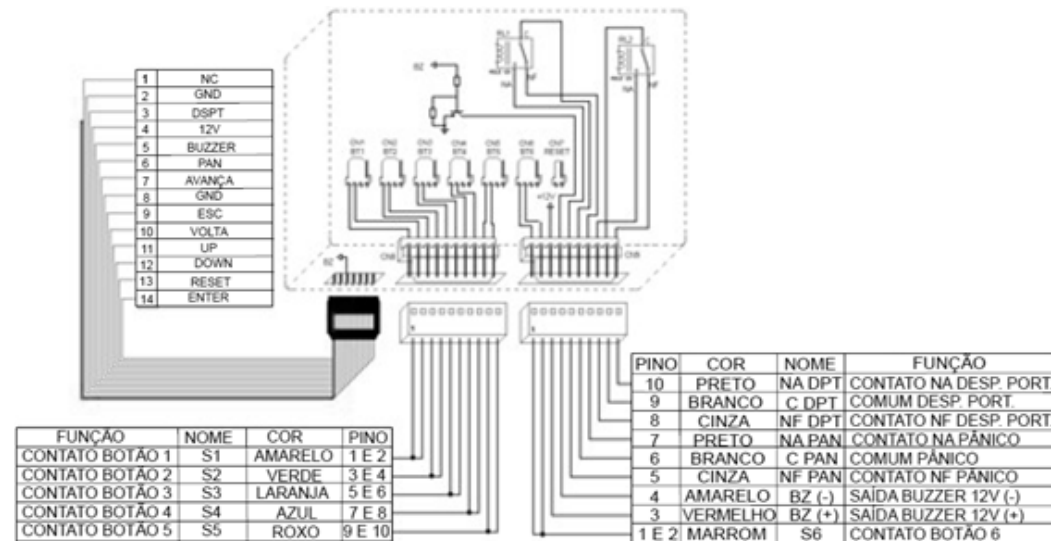

04.4 - LIGAÇÃO DAS SAÍDAS DOS BOTÕES DE ACIONAMENTO E BUZZER EXTERNO NOS CONECTORES CN8 E CN9

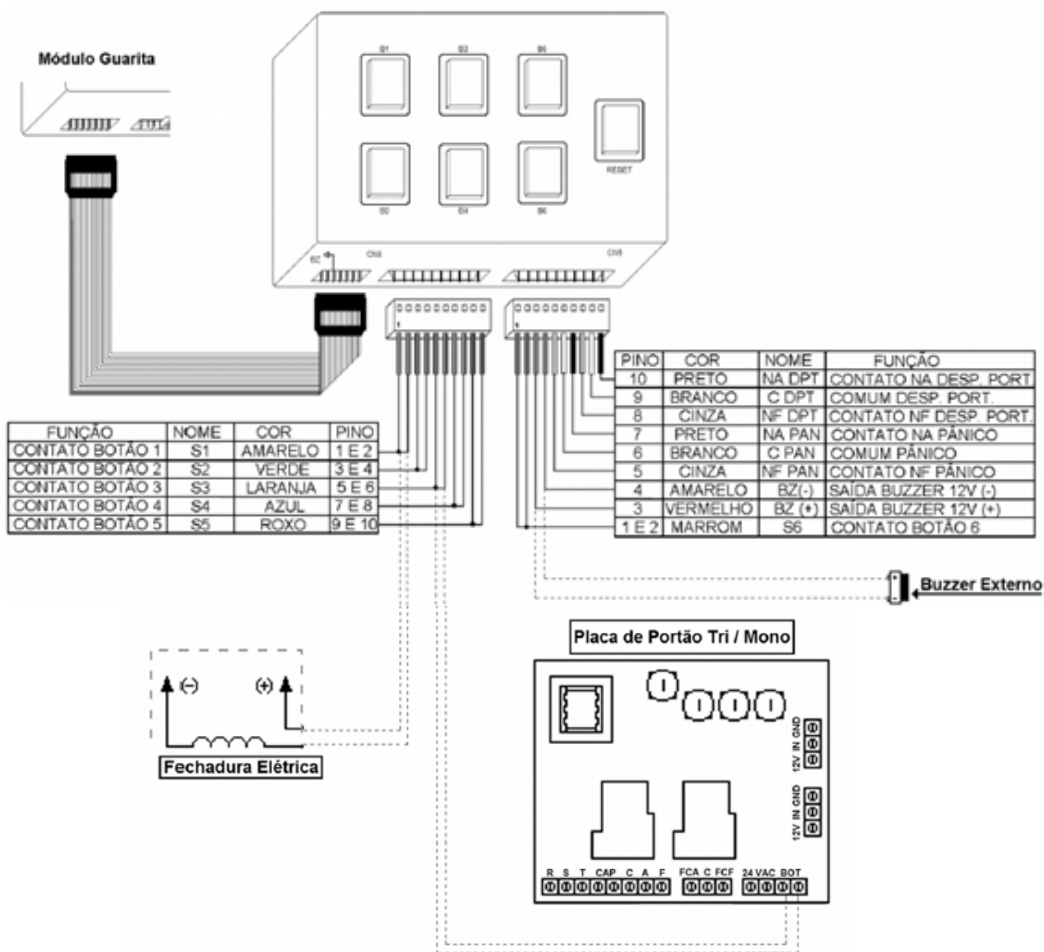

NOTA: Para ligar os botões B3, B4, B5 e B6 repita a ligação conforme o exemplo dos botões B1(S1) ou B2(S2), para ligação dos contatos PAN e DPT consulte o item 04.5.

04.5 - LIGAÇÃO DAS SAÍDAS DE RELÉS REFERENTES AOS SINAIS DE DESPERTA PORTEIRO E PÂNICO NÃO RESETADOS

As saídas de relé de PÂNICO e DESPERTA PORTEIRO NÃO RESETADOS são comandadas pelo MÓDULO GUARITA quando energizado e com o cabo FLAT CABLE corretamente conectado.

Note que é utilizada a ligação FALHA SEGURA, sendo que em situação normal, conectado ao MÓDULO GUARITA e sem as condições de PÂNICO ou DESPERTA PORTEIRO NÃO RESETADOS presentes, os relés estarão LIGADOS.

Mesmo em caso de situação normal, caso o Módulo Guarita seja desligado ou mesmo desconectado do módulo, os relés serão DESLIGADOS, gerando a condição de falha ao ALARME MONITORADO ou outro dispositivo.

Para evitar esta condição, pode ser utilizada a ligação ao lado, quando a condição de falha será somente gerada em caso de apenas uma das duas condições (a primeira que ocorrer) de PÂNICO NÃO ATENDIDO ou DESPERTA PORTEIRO.

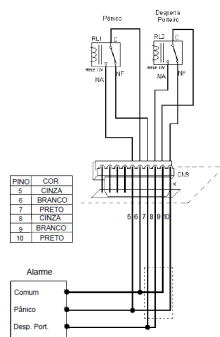

OB.S.: A condição NA / NF dos relés da figura ao lado são do equipamento desligado (semenergia / não conectado ao Módulo Guarita).

Em operação normal, os relés de pânico e desperta porteiro não atendido estarão ENERGIZADOS, alterando a condição NA e NF.

05 - TERMO DE GARANTIA

Os produtos do segmento de Controle de acesso possuem garantia de todas as partes, peças e componentes contra eventuais defeitos de fabricação pelo prazo de 3 (três) meses (garantia legal) mais 9 (nove) meses de garantia adicional, comprovada mediante apresentação de nota fiscal de compra do produto pelo consumidor final.

Em caso de possível problema no produto, este deverá ser encaminhado à um distribuidor autorizado Nice Brasil para esta linha de produto, e se constatado defeito de fabricação, o reparo à critério da Nice Brasil, poderá incluir a substituição de peças ou placas por novas ou reconhecidas equivalentes. Este produto e as peças substituídas serão garantidos pelo restante do prazo original.

A garantia perderá totalmente sua validade se ocorrer qualquer das hipóteses a seguir:

- Não forem observadas as especificações técnicas do produto e recomendações do Manual de Instalação quanto às condições de aplicação e adequação do local para instalação, tais como tensão elétrica compatível com o produto, características de uso etc.
- Houver danos provocados por acessórios ou equipamentos acoplados ao produto que não sejam da linha de produtos do Grupo Nice Brasil;
- Tenha ocorrido mau uso, má conservação ou se o produto tiver sofrido alterações ou modificações estéticas e/ou funcionais, bem como, se tiver sido realizado conserto por pessoas ou entidades não credenciadas pela Nice Brasil;
- Quando os danos do produto forem oriundos de acidentes, sinistros, agentes da natureza (raios, inundações, desabamentos etc.), umidade, tensão na rede elétrica (sobre tensão provocada por acidentes ou flutuações excessivas da rede elétrica), influência de natureza química ou eletromagnética, decorrente do desgaste natural das partes, peças e componentes;
- Quando houver falhas no funcionamento normal do produto decorrentes da falta de limpeza e excesso de resíduos, má conservação, bem como decorrentes da ação de animais (insetos, roedores ou animais domésticos), ou ainda, decorrentes da existência de objetos em seu interior, estranhos ao seu funcionamento e finalidade de utilização
- Certificado de garantia ou número de série/lote forem rasurados ou apresentem sinais de adulteração.
- O produto houver sido violado e ou peças não originais constatadas.
- Quando não for apresentada a Nota fiscal de compra do produto.

i) Na eventualidade do Consumidor solicitar o atendimento domiciliar, deverá encaminhar-se ao Serviço Autorizado mais próximo para consulta da taxa de visita técnica. Caso seja constatada a necessidade da retirada do produto, as despesas decorrentes, transporte, segurança de ida e volta do produto, ficam sob a responsabilidade do Consumidor.

Caso não seja constatado defeito de fabricação, e sejam identificadas falhas provenientes de instalação ou usos inadequados, o consumidor deverá arcar com as despesas.

O transporte e a embalagem do produto ficam por conta e risco do comprador. Sendo estas as condições deste Termo de Garantia complementar, a Nice Brasil se reserva o direito de alterar as características gerais, técnicas e estéticas de seus produtos sem aviso prévio.

Nome do Comprador: _____
 Assinatura do Comprador: _____
 N° da Nota Fiscal: _____
 Data da Compra: _____
 Modelo: _____
 Lote: _____
 Distribuidor: _____

06 - SUPORTE AO CLIENTE

De Segunda à Sexta das 08:00 às 17:30
 Telefone: +55 (11) 2823-8800
 E-mail: atendimento1@niceforyou.com

Acompanhe no Facebook
[/nicegroupbrasil](https://www.facebook.com/nicegroupbrasil)

Assista no YouTube
[/nicebrasil](https://www.youtube.com/nicebrasil)

Siga no Instagram
[@nicebrasiloficial](https://www.instagram.com/nicebrasiloficial)



[niceforyou.com/br](https://www.niceforyou.com/br)

ISO 9001:2015