

BASCULANTE TRITON INDUSTRIAL



30006936

2 - CARACTERÍSTICAS TÉCNICAS

MODELO: BASCULANTE TRITON INDUSTRIAL
 Tensão Nominal: 220V ~ 60Hz
 Potência Aproximada: 520 W
 Corrente Nominal: 2,4A
 Rotação do Motor: 1650rpm
 Classe 1
 IPX4
 Temperatura de Operação:

 Protetor Térmico do Motor: 130°C
 Carga: 450N
 Tempo de Operação: 1 min.

4 - INSTALAÇÃO MECÂNICA

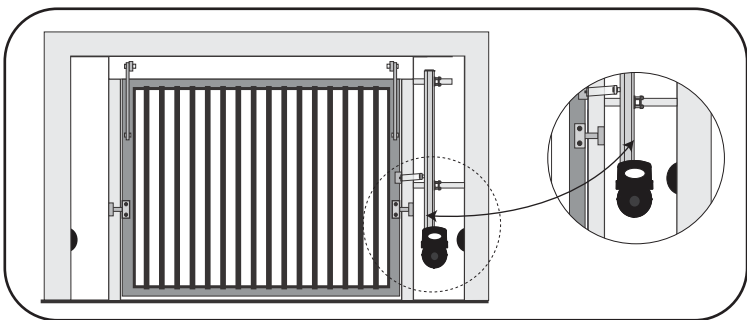

- 1º PASSO**
Ao fazer a colocação dos suportes deve se prever que o braço de articulação da folha móvel do portão deverá passar a 10mm da ponta da porca acionadora.
- 2º PASSO**
Ao fixar os suportes de sustentação deve-se obedecer uma distância de 250mm do centro do guia da folha móvel ao centro do acionamento.

6 - ESQUEMA DE LIGAÇÃO CENTRAL WIRELESS

- 01 - Seletor de Tensão;
- 02 - Fusível de Proteção 5A;
- 03 - Alimentação da Central (*);
- 04 - Fio comum do Motor (Azul);
- 05 - Fio abertura do Motor (Branco);
- 06 - Fio fechamento do motor (Preto);
- 07 - Capacitor;
- 08 - Saída 12 Vcc(Positivo);
- 09 - GND (Negativo);
- 10 - Fio da Fotocélula (Sensor de Barreira);
- 11 - Sensor fim de curso fechamento;
- 12 - Sensor fim de curso abertura;
- 13 - GND (Negativo);
- 14 - Botão;
- 15 - Saída para Módulo de luz de garagem e Trava;
- 16 - Conector para Sensor fim de curso;
- 17 - Conector para Fotocélula (Sensor de Barreira);
- 18 - Saída para Módulo Sinaleiro;
- 19 - Saída para Módulo WIRELESS;
- 20 - Micro chave PROG/RESET;
- 21 - LED indicativo;
- 22 - Micro chave TEMPO/PAUSA;
- 23 - Ajustes de FORÇA, FREIO, DESACELERAÇÃO e DISTÂNCIA;

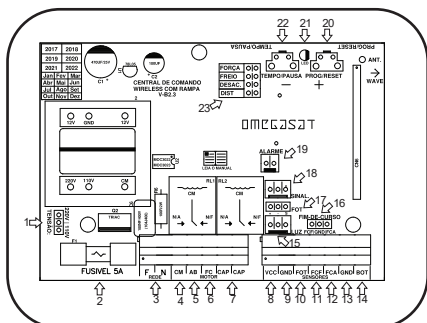

(* Verifique a Tensão do local a ser instalada.

1 - VISÃO GERAL

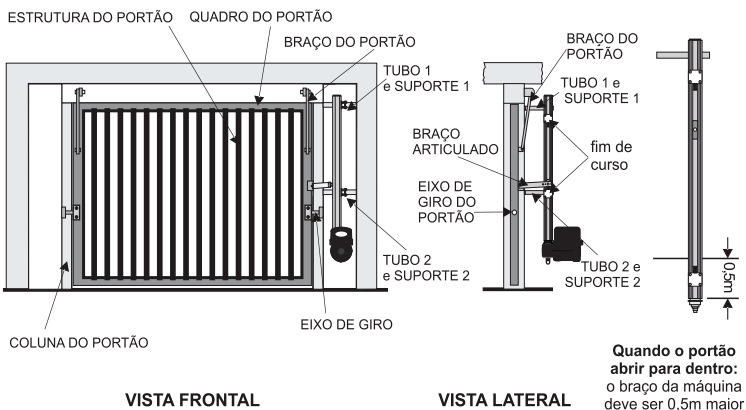

VISTA FRONTAL

VISTA LATERAL

3 - VERIFICAÇÕES INICIAIS

- 3.1 - Verificar as condições para uma boa instalação do equipamento;
- 3.2 - Verificar a energia elétrica (127v/220v/380v);
- 3.3 - Determinar o melhor local para instalação do equipamento, (de preferência num local com menos fluxos de pessoas);
- 3.4 - Testar a estrutura: abrir e fechar o portão totalmente, forçar uma das pontas para ver se não torce excessivamente; conforme desenho abaixo;
- 3.5 - O esforço para abrir e fechar o portão tem que ser igual;
- 3.6 - Verificar o curso de giro do eixo do portão: Se formais que 1,40m, recomenda-se instalação de uma máquina de 2m; conforme desenho abaixo
- 3.7 - Abertura do portão nunca pode ultrapassar 90°;
- 3.8 - este equipamento permite a instalação bilateral (esquerdo ou direito);
- 3.9 - Verificar se a temperatura ambiente esta adequada conforme especificado na etiqueta do produto

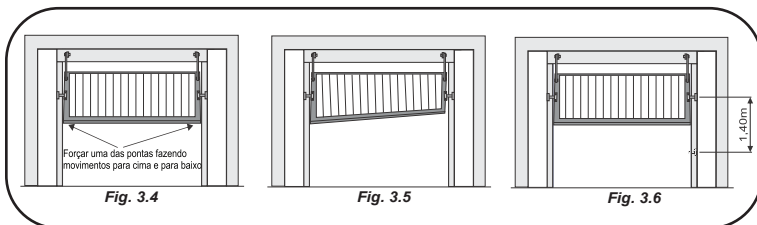

5 - INSTALAÇÃO MECÂNICA

- 3º PASSO**
Para fazer a fixação da alavanca de tração devemos medir 25cm para cima tendo como base o ponto de giro. Este processo deve ser feito com a folha fechada e com a alavanca presa à porca acionadora observando que a mesma fique em um ângulo mais ou menos de 30° para que possa garantir um bom travamento.
- 4º PASSO**
Posicione os REEDS de fim de curso de abertura e fechamento, de forma que acionem quando a folha complete o seu percurso em seguida faça o aperto dos parafusos para garantir a regulagem, e também a aproximação do stop mecânico e aperte-os.

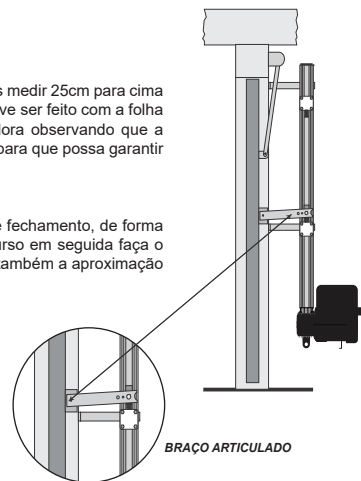

6 - ESQUEMA DE LIGAÇÃO CENTRAL WIRELESS

7 - GRAVAÇÃO E RESET DE CONTROLES

- 1º Passo:
Pressione uma vez e solte PROG/RESET, neste instante o LED permanecerá aceso.
- 2º Passo:
Pressione o botão a ser cadastrado lentamente duas vezes, para que a central reconheça os dois sinais emitidos pelo mesmo botão, fazendo com que a gravação seja executada com sucesso. Ao pressionar a primeira vez o botão o LED ficará piscando, deve-se soltar o botão e pressioná-lo novamente, para que confirme o cadastro. Esta forma de configuração, evita eventuais cadastros de botões indesejados (como por exemplo, o acionamento de algum botão de controles vizinhos). Para cada botão a ser cadastrado, deve ser repetido os passos acima.
- Obs.: Lembrando que o botão cadastrado terá a função de ABRIR, FECHAR e PARAR o automatizador. Após 10 segundos sem receber nenhum sinal de controle válido, a central sai do modo de programação.**
- Reset geral e individual.
O Reset apaga somente os controles, todas as outras configurações serão mantidas.
Para o Reset geral pressione e mantenha pressionado PROG/RESET até que o LED se apague.
Para o reset de botão individual, pressione e solte PROG/RESET, o LED permanecerá aceso, em seguida acione o botão que deseja excluir, ao verificar que o LED esta piscando solte e acione outro botão qualquer para confirmar o reset do botão.
Obs.: Para o reset individualizado, é necessário possuir o controle em mãos.

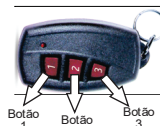

8 - GRAVAÇÃO DE TEMPO DE PERCURSO

A gravação do tempo de percurso é de configuração obrigatória, já que sem ela, o automatizador poderá não funcionar corretamente.

1º Passo: Posicione o portão aproximadamente no meio do percurso. Verifique se não há nada que obstrua o fechamento do portão (pessoas, animais, veículos, pedras etc.), pois esta configuração faz com que ele se movimente automaticamente para ambos os lados, fazendo com isso o reconhecimento do tempo em que o portão leva para abrir/fechar.

2º Passo: Pressione TEMPO/PAUSA até que o LED pisque duas vezes, soltando logo em seguida. Neste momento o automatizador vai entrar em funcionamento, para um lado reconhecendo o reed fim de curso, e em seguida para o outro lado, reconhecendo o outro fim de curso, finalizando assim a configuração do percurso.

Força, Freio, Desaceleração e Distância.

Força - Coloque o jumper na posição FORÇA (item 23), e utilize as teclas + e - (item 20 e 22), para programar o nível desejado. Cada clique na micro chave aumenta ou diminui um nível. No aumento ou diminuição dos níveis quando perceber que o LED permanece apagado mesmo pressionando o botão, isto indica que atingiu o nível máximo ou mínimo (recurso habilitado de fábrica no nível máximo). Ao término retire o jumper.

Freio - Coloque o jumper na posição FREIO (item 23), e utilize as teclas + e - (item 20 e 22), para programar o nível desejado de freio eletrônico. Cada clique na micro chave aumenta ou diminui um nível. No aumento ou diminuição dos níveis quando perceber que o LED permanece apagado mesmo pressionando o botão, isto indica que atingiu o nível máximo ou mínimo (recurso não habilitado de fábrica). Ao término retire o jumper.

OBS.: O Freio eletrônico tem como principal objetivo, evitar que o portão ao ser desligado pelo reed fim de curso, continue se movimentando, tendo com isso uma parada instantânea.

10 - FOTO CÉLULA

A instalação deste equipamento é obrigatória para o funcionamento do automatizador. Deve ser posicionado em cada lado do portão.

1º Passo: Desligue a energia do equipamento;

2º Passo: Conecte o fio positivo da fotocélula no terminal Vcc (item 08);

3º Passo: Conecte o fio negativo da fotocélula no terminal GND (item 09 ou 13);

4º Passo: Conecte o fio de comando da fotocélula no terminal FOT (item 10);

5º Passo: Religue a alimentação do equipamento.

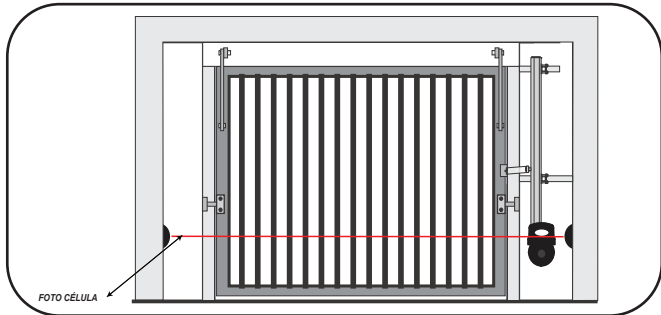

12 - ATENÇÃO

Este aparelho não se destina à utilização por pessoas (inclusive crianças) com capacidades físicas, sensoriais ou mentais reduzidas, ou por pessoas com falta de experiência e conhecimento, a menos que tenham recebido instruções referentes à utilização do aparelho ou estejam sob a supervisão de uma pessoa responsável pela sua segurança!

• Recomenda-se que as crianças sejam vigiadas para assegurar que elas não estejam brincando com o aparelho ou o controle remoto.

• Siga todas as instruções corretamente. A má utilização do aparelho poderá ocasionar ferimentos graves!

12-1 - EVITE ACIDENTES!

- Ao acionar o aparelho por controle remoto (também conhecido como TX), assegurar que haja visibilidade total, verificando se pessoas, animais ou objetos estejam distantes da área de funcionamento do automatizador.

GUARDE ESTE MANUAL EM LOCAL SEGURO PARA FUTURAS CONSULTAS E LEMBRE-SE DE ENTREGÁ-LO PARA O RESPONSÁVEL QUE IRÁ OPERAR O PRODUTO!

AVISO! LEIA COM ATENÇÃO TODO ESTE MANUAL ANTES DE OPERAR O EQUIPAMENTO

14 - ADVERTÊNCIA DE SEGURANÇA - PORTARIA 371/09

14.C - Para a instalação deste automatizador, é obrigatório o uso do cabo de alimentação com revestimento policloropreno 2x(1,0 mm²) (designação código 60245 iec 57) na instalação. este item não acompanha o kit do produto e deve ser adquirido separadamente.

15 - DESTRAVAMENTO

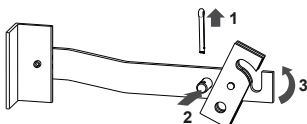

- 1-Retire o contra pino (cupilha)
- 2-Retire o pino de travamento
- 3- Gire e destrave o conjunto

Caso ocorra falta de energia, o automatizador, OMEGAPORT, possui um sistema de destravamento manual que permite movimentar o portão. Trata-se do sistema de acoplamento da alavanca de tração do portão que é conectado a porca acionadora, na qual deverá ser retirado o pino ou cadeado, para liberação da referida alavanca, deixando o portão no modo manual

9 - CONFIGURANDO DESACELERAÇÃO E FECHAMENTO AUTOMÁTICO

DESACELERAÇÃO - Coloque o jumper na posição DESAC. (item 23), e utilize as teclas + e - (item 20 e 22), para programar o nível desejado de desaceleração. Cada clique na micro chave aumenta ou diminui um nível, sendo possível através da quantidade de vezes que o LED pisca, saber em qual nível se encontra a configuração atual. No aumento ou diminuição dos níveis quando perceber que o LED permanece apagado mesmo pressionando o botão, isto indica que atingiu o nível máximo ou mínimo (recurso não habilitado de fábrica). Ao término retire o jumper.

OBS.: A desaceleração possui 08 níveis, níveis estes que devem ser ajustados de acordo com o portão a ser instalado. Do nível 01 ao 04, a desaceleração será habilitada tanto para o lado do fechamento, quanto para o lado da abertura, já do nível 05 ao 08 a desaceleração será realizada somente no fechamento, mantendo a abertura SEM parada suave.

DISTÂNCIA - Coloque o jumper na posição DIST (item 23), e utilize as teclas + e - (item 20 e 22), para programar a distância desejada do início da desaceleração. Cada clique na micro chave aumenta ou diminui um nível. No aumento ou diminuição dos níveis quando perceber que o LED permanece apagado mesmo pressionando o botão, isto indica que atingiu o nível máximo ou mínimo (recurso habilitado de fábrica). Ao término retire o jumper.

CONFIGURANDO FECHAMENTO AUTOMÁTICO (PAUSA): Pressione e mantenha pressionado TEMPO/PAUSA, o LED pisca duas vezes continue pressionado até o LED piscar três vezes, solte e pressione novamente TEMPO/PAUSA. Neste momento o LED começa piscar, o que significa que o tempo esta sendo acrescido de um em um segundo. Mantenha pressionado pelo tempo que desejar (Ex.: 15 segundo, faça o procedimento acima aguarde o LED piscar 15 vezes, 30 segundos, faça o procedimento acima e aguarde o LED piscar 30 vezes...), ao finalizar a escolha do tempo, basta soltar o botão. Desabilitando o fechamento automático (PAUSA): Pressione e mantenha pressionado TEMPO/PAUSA, o LED pisca duas vezes continue pressionado até o LED piscar três, neste instante solte e pressione novamente TEMPO/PAUSA, ao piscar o LED solte o botão. Este procedimento desabilita o fechamento automático.

11 - MÓDULOS SINALEIRO LUZ DE GARAGEM E TRAVA

Para utilização de sinaleiro ou luz de garagem é necessário um Módulo Expansor. (vendido separadamente). **OBS.:** O módulo Expansor serve tanto para luz de garagem quanto sinaleiro, dependendo do barramento que for ligado.

SINALEIRO - Quando o portão estiver aberto o sinaleiro ficará piscando de modo intermitente, até que o mesmo seja fechado. É utilizado como abertura de passagem de veículos e pedestres. Para ligá-lo, conecte a placa expansora no item 18

LUZ DE GARAGEM - Toda vez que o automatizador for acionado a luz acenderá, permanecendo acesa pelo tempo ajustado no trimpot do módulo expansor. Para ligá-lo, conecte a placa expansora no item 15.

TRAVA : Para ligá-lo conecte o módulo de acionamento da Trava no item 15 (fio marrom - e fio vermelho S).

11.1 - MÓDULO WIRELESS

MODULO WIRELESS tem a finalidade de interligar a central de comando wireless e o seu alarme OMEGASAT. Se o portão foi forçado a abrir, sem uso de um controle remoto ou botoeira, a central de comando wireless interpreta esta ação como ilegal e força o disparo do alarme. (Equipamento vendido separadamente). Para utilizá-lo: depois de devidamente cadastrado (ver manual do módulo wireless), conecte o mesmo no item 19.

Para cadastrar o Módulo Wireless em seu alarme, verifique primeiro a compatibilidade do mesmo com o padrão de códigos CODE LEARNING, e se a distância entre o automatizador e a central de alarme não é maior que 30 metros.

13 - EXAMINE FREQUENTEMENTE O FUNCIONAMENTO DO AUTOMATIZADOR

Examine frequentemente a instalação para detectar desequilíbrios e sinais de desgastes ou danos nos cabos, molas e montagem.

- Não utilize o automatizador em caso de reparos ou se necessitar de ajustes.

14 - ADVERTÊNCIA DE SEGURANÇA - PORTARIA 371/09

14.A - Para a segurança do usuário, é obrigatório a instalação do dispositivo de segurança (fotocélula). este acessório de segurança não acompanha o kit do automatizador, é vendido separadamente.

14.B Quando houver uma porta social embutida no portão, o automatizador não deve ser utilizado, a menos que exista um dispositivo que impeça o funcionamento do mesmo enquanto a porta estiver aberta, evitando possíveis acidentes.

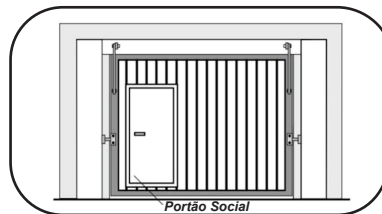

16 - TERMO DE GARANTIA

A OMEGASAT garante esse produto por 1 ano contra defeitos de fabricação ou de componentes, contando a partir da data de emissão da nota fiscal de compra do produto. Essa garantia limita-se a consertos e reajustes no equipamento, por pessoal técnico autorizado da OMEGASAT, não cobrindo a instalação e danos causados por mau uso do produto. Despesas de embalagem e/ou transporte correm exclusivamente por conta do cliente.

O conserto desse aparelho não prolongará o prazo de garantia estabelecido neste termo (parágrafo único, artigo 50 do código de defesa do consumidor).

Essa garantia fica sem efeito sob as seguintes condições:

- A) Após o término do prazo de garantia, contando a partir da data de emissão da nota fiscal;
- B) Por defeitos causados por agentes da natureza como descargas atmosféricas, chuvas, inundações, incêndio, etc;
- C) Por defeitos causados por quedas, pancadas, riscos ou qualquer outro acidente de ordem física;
- D) Por violação do equipamento ou tentativa de conserto por pessoa não autorizada pela OMEGASAT.

Produto: _____

Modelo: _____

NF: _____ Data da compra: ____/____/____

Defeito: _____