

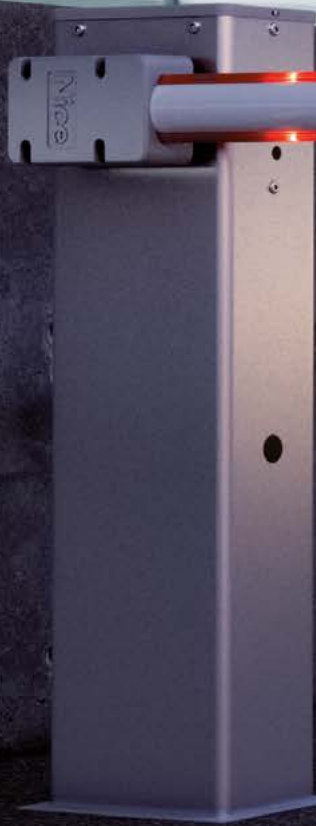

Nice

Sistemi alzabarriera

Partenrs&Co.





Nice

S/M/L Bar e sistemi Wide.

Le due gamme di sistemi alzabarriera per il controllo accessi in parcheggi pubblici e privati, anche in zone di traffico intenso.

Un sistema completo di alzabarriere con pratica composizione delle barre e giunto di dilatazione in alluminio ne garantisce la robustezza, la facilità di trasporto e la gestione ottimizzata in magazzino.

Nice

S/M/L Bar

Sistemi alzabarriera per ogni taglia.

Sistemi alzabarriera per il controllo degli accessi stradali nelle aree di parcheggio, nei passaggi privati e condominiali, anche ad alta intensità di traffico.

Soluzioni integrate per tutte le esigenze.

Prestazioni, affidabilità e durata.

Design essenziale ed elegante.

Accurata ricerca dei materiali.

Maggior comfort e sicurezza sempre.



Update 2025

M-Bar e L-Bar

sono ora disponibili con LED rossi/verdi ad alta visibilità sulla copertura superiore e sulla parte superiore e inferiore della barra, oltre a una gomma paracolpi trasparente per una migliore visibilità

Scopri di più a pag → 22

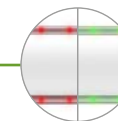

Alluminio verniciato

per supporto asta e coperchio, con lampeggiante opzionale

Contenitore in acciaio

con trattamento protettivo di cataforesi e verniciato o con contenitore Inox

Quattro versioni colore

M-Bar e L-Bar sono disponibili in arancio, acciaio inox, bianco e grigio



ARANCIO
RAL2004



ACCIAIO
INOX



BIANCO
RAL9010



GRIGIO
RAL7015

Accesso rapido e agevolato alle componenti interne

- semplice rimozione del coperchio, vani separati per preservare l'elettronica e la meccanica.

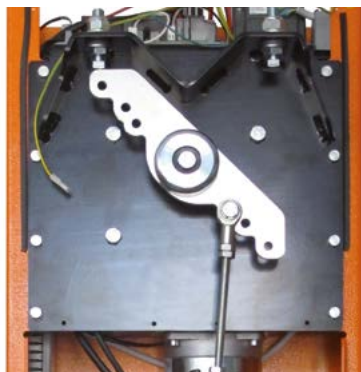

Molle di bilanciamento - ad elevata tenuta, garantite fino a **3.000.000** di manovre per i modelli M-Bar e L-Bar.

Motoriduttore - 24 Vdc, potente e veloce.

Centrale di comando posizionata nella parte superiore del corpo barriera

- più comfort nelle fasi di programmazione e manutenzione.



Fotocellule completamente invisibili all'esterno - si applicano con un semplice fissaggio nei vani predisposti nel corpo barriera.

Luce lampeggiante o semaforica opzionale
integrabile nel coperchio



Asta a sezione ellittica con elevata resistenza alle raffiche di vento.

Luci di segnalazione a led integrabili nel profilo

Sblocco a chiave

installabile su entrambi i lati



**5 modelli in 3 versioni
disponibili, fino a 7 aste
componibili da 3 a 9 m.**

La pratica composizione delle aste tramite giunto di espansione in alluminio ne garantisce la robustezza, agevola il loro trasporto e la gestione a magazzino.

Per ottenere un sistema alzabarriera completo:

1. Scegliere il motoriduttore
2. Associare l'asta
3. Completare l'installazione con gli accessori opzionali.

Composizione aste e accessori

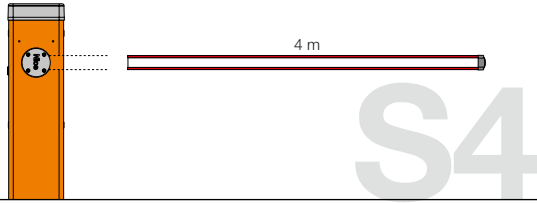

S4BAR

Con asta dedicata da 4 m

Predisposta per:
gomma protettiva, luci di segnalazione.

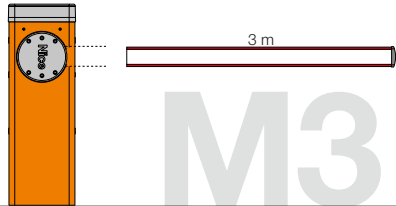

M3BAR

Con asta da 3 m

Predisposta per:
gomma protettiva, luci di segnalazione.

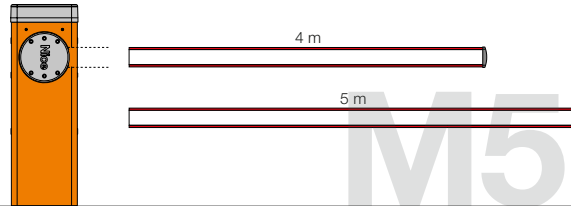

M5BAR

Con asta da 4 m

Predisposta per:
gomma protettiva, luci di segnalazione, rastrelliera (1 pz), appoggio mobile.

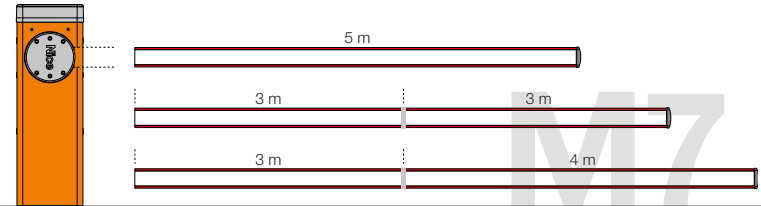

M7BAR

Con asta da 5 m

Predisposta per:
gomma protettiva, luci di segnalazione, rastrelliera (2 pz), appoggio mobile.

Con asta da 6 m (3+3 m)*

Predisposta per:
gomma protettiva, luci di segnalazione, rastrelliera (2 pz), appoggio mobile.

Con asta da 7 m (3+4 m)*

Predisposta per:
gomma protettiva, luci di segnalazione, appoggio mobile.

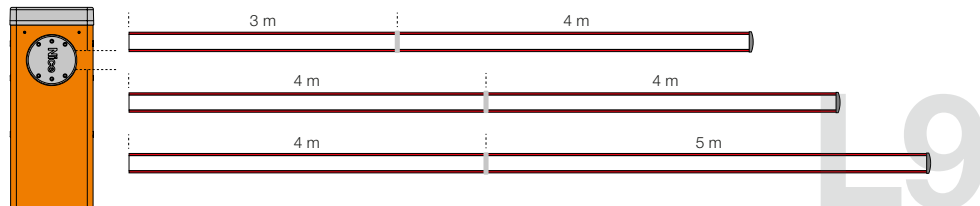

L9BAR

Con asta da 7 m (3+4 m)*

Predisposta per:
gomma protettiva, luci di segnalazione, rastrelliera (3 pz), appoggio mobile.

Con asta da 8 m (4+4 m)*

Predisposta per:
gomma protettiva, luci di segnalazione, rastrelliera (3 pz), appoggio mobile.

Con asta da 9 m (4+5 m)*

Predisposta per:
gomma protettiva, luci di segnalazione.

* Utilizzare il giunto XBA9 per assemblare le aste. **N.B.** Aste e accessori non sono inclusi nel codice del motoriduttore.

Nice

S-Bar

Sistema alzabarriera elettromeccanico per il controllo degli accessi stradali.

Per aste da 4 m.



Motoriduttore 24 Vdc, con centrale di comando integrata.

Forza e affidabilità: struttura robusta in acciaio, nuove molle di bilanciamento ad elevata tenuta garantite fino a 500.000 cicli e asta sezione ellittica con elevata resistenza alle raffiche di vento.

Luce lampeggiante opzionale, integrabile nel coperchio.

Più comfort nelle fasi di programmazione e manutenzione: i vani separati per l'elettronica e la meccanica preservano da eventuali rischi le parti interne.

Accesso rapido e agevolato alla centrale di comando posizionata nella parte superiore del corpo barriera.

Le fotocellule, completamente invisibili all'esterno, si applicano con un semplice fissaggio nei vani predisposti nel corpo barriera.

Più affidabilità e sicurezza: rilevamento ostacoli e monitoraggio dell'assorbimento del motore durante il movimento dell'automazione.

Diagnosi automatica delle anomalie durante il funzionamento e conseguente indicazione della tipologia attraverso differenti combinazioni di lampeggi.

Predisposta per il collegamento di bordi sensibili ottici e resistivi di ultima generazione (con resistenza 8,2 KOhm).

Risparmio energetico: quando il sistema non è in uso entra in stand-by riducendo i consumi.

Nessun black-out: funzionamento in assenza di corrente con le batterie opzionali alloggiato sotto la centrale di comando.

Sblocco laterale con chiave triangolare

Nice: possibilità d'installazione su entrambi i lati.

BlueBus

BiDi

24V

Yubii

Solemyo

Opera

Programmabile via App

Con Pro-View o BiDi-WiFi & MyNice Pro App le installazioni dei sistemi Nice Gate&Door diventano ancora più semplici e comode.



PER OTTENERE UN SISTEMA ALZABARRIERA COMPLETO:

1. SCEGLI IL MOTORIDUTTORE

2. ASSOCIA L'ASTA

3. COMPLETA IL SISTEMA
CON GLI ACCESSORI OPZIONALI

Per aste da 4 m, irreversibile 230 Vac, motore 24 Vdc, con base di ancoraggio inclusa:

Codice	Descrizione
S4BAR	Con contenitore in acciaio e con trattamento protettivo di cataforesi e verniciato
S4BARI	Con contenitore in acciaio inox

ACCESSORI COMUNI

Codice	Descrizione	Pz. Conf.
XBA19	Asta in alluminio verniciato bianco 45x58x4270 mm	1
XBA20	Centrale di ricambio per S4BAR	1
XBA13	Gomma paracolpi, 1 m	9
WA10	Striscia rossa adesiva catarifrangente	24
SIA1	Base di ancoraggio con zanche	1
XBA7	Luce lampeggiante integrabile nel coperchio	1
XBA4	Luci di segnalazione con fissaggio ad innesto su lato superiore o inferiore dell'asta, 4 m	1
WA11	Appoggio regolabile per aste	1
PS124	Batteria 24 V con caricabatteria integrato	1
SYKCE30	Kit di alimentazione solare composto da pannello fotovoltaico SYP30 e box batteria PSY24 con circuito di controllo della carica e alimentatore SYA1	1

Scopri di più a pag → 22

CARATTERISTICHE TECNICHE

Codice	S4BAR	S4BARI
DATI ELETTRICI		
Alimentazione (Vac 50/60 Hz)	230	
Alimentazione (Vdc)	24	
Potenza (W)	300	
DATI PRESTAZIONALI		
Velocità (S)	≥4 - >5 (con accessorio XBA4)	
Coppia (Nm)	100	
Ciclo di lavoro (cicli/ora)*	100	
DATI DIMENSIONALI E GENERICI		
Grado di protezione (IP)	44	
Temp. di funzionamento (°C Min/Max)	-20 ÷ +55	
Dimensioni (mm)	330x179,5x1146 h	
Peso (kg)	35	

* Alla coppia nominale.

DIMENSIONI

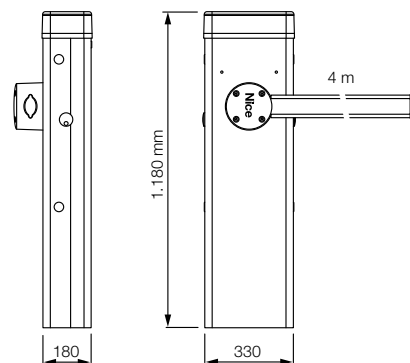

COMPATIBILITÀ CON SISTEMI DI COMANDO E ACCESSORI

S4BAR S4BARI
Centrale/Ricevitore Integrato*
• • OXIBD / OXILR
Trasmittitore
• • ERA INTI - 2 canali, 433,92 MHz, colorati
• • ERA ONE / MYGO - 1, 2, 4, 8 o 9 canali, 433,92 MHz
• • ERA ONE BD / MYGOBD / ERA ONE LR
• • ERA FLOR / DOMi
Fotocellule
EPS - Slim / EPM - Medium / EPL - Large
• • EPSB - Slim, BlueBus / EPMB - Medium, BlueBus / EPLB - Large, BlueBus
• • EPMOR - Medium, a riflessione
EPMORB - Medium, BlueBus, a riflessione
• • EPMOW - Medium, wireless autosincronizzate
F210 - Sincronizzate, orientabili / FT210 - Per bordi sensibili
• • F210B - BlueBus
• • FT210B - Per bordi sensibili, BlueBus
Lampeggiante
ELAC
• • ELDC
• • WLT - Luce multifunzione a LED

* Ricevitore radio non compatibile con le funzionalità O-Box del sistema Opera.

M-Bar

Sistema alzabarriera elettromeccanico per il controllo degli accessi stradali.

Per aste da 3 a 7 m.

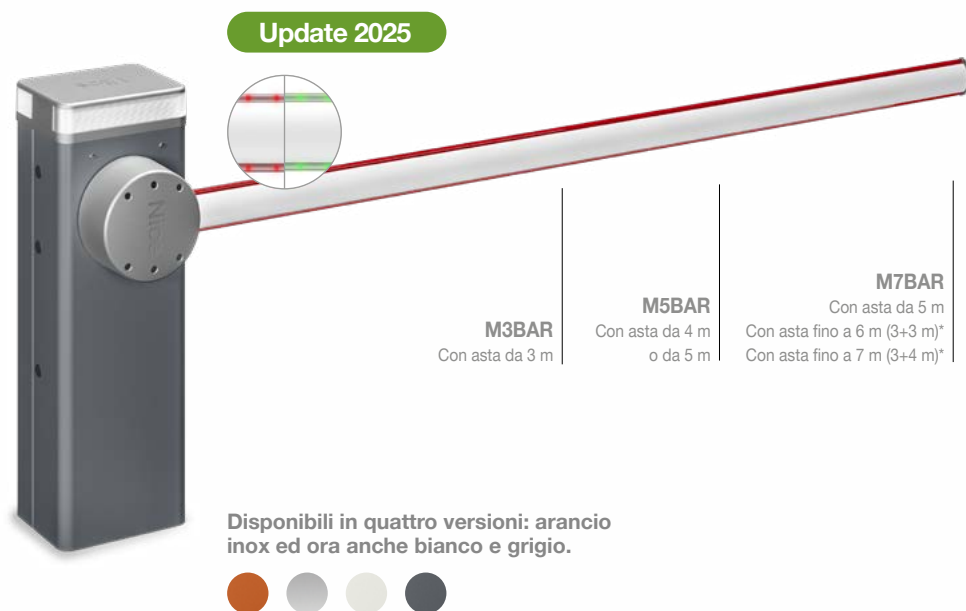

* Utilizzare il giunto XBA9 per assemblare le aste.

BlueBus

24V

BiDi

Yubii

Solemyo

Opera

**Programmabile
via App**

Con Pro-View o
Bidi-WiFi &
MyNice Pro App.

Motoriduttore 24 Vdc, con centrale di comando integrata.

Programmazione facilitata: centrale di comando con display e joystick per un settaggio dei parametri di funzionamento ancora più veloce.

La centrale è dotata di un'uscita per alimentare i dispositivi a 24 Vdc e di due ingressi dedicati alla gestione dei loop detector tramite gli accessori LP21 e LP22.

Modulare: pratica composizione delle aste tramite il giunto di espansione in alluminio.

Possibilità di controllare il movimento di due automazioni contrapposte in modalità intelligente grazie alla **funzione "master/slave"**.

Forza e affidabilità: struttura robusta in acciaio, nuove molle di bilanciamento ad elevata tenuta garantite fino a **3.000.000** di cicli e asta sezione ellittica con elevata resistenza alle raffiche di vento.

Luce lampeggiante o semaforica opzionale, integrabile nel coperchio.

Controllo a movimento a encoder e finecorsa elettromeccanici.

Più comfort nelle fasi di programmazione e manutenzione: i vani separati per l'elettronica e la meccanica preservano da eventuali rischi le parti interne.

Accesso rapido e agevolato alla centrale di comando posizionata nella parte superiore del corpo barriera.

Le fotocellule, completamente invisibili all'esterno, si applicano con un semplice fissaggio nei vani predisposti nel corpo barriera.

Più affidabilità e sicurezza: rilevamento ostacoli e monitoraggio dell'assorbimento del motore durante il movimento dell'automazione.

Diagnosi automatica delle anomalie durante il funzionamento e conseguente indicazione della tipologia attraverso differenti combinazioni di lampeggi.

Predisposta per il collegamento di bordi sensibili ottici e resistivi di ultima generazione (con resistenza 8,2 KOhm).

Risparmio energetico: quando il sistema non è in uso entra in stand-by riducendo i consumi.

Nessun black-out: funzionamento in assenza di corrente con le batterie opzionali (PS224) alloggiato all'interno del motore.

Sblocco laterale con chiave metallica: possibilità d'installazione su entrambi i lati.

Per aste da 3 m, irreversibile 230 Vac, motore 24 Vdc, con base di ancoraggio inclusa:

Codice	Descrizione
M3BAR	Con contenitore in acciaio, trattamento protettivo di cataforesi, verniciato arancio. Ad uso intensivo
M3BARI	Con contenitore in acciaio inox
M3BARWH	Con contenitore in acciaio, trattamento protettivo di cataforesi, verniciato bianco. Ad uso intensivo
M3BARGR1	Con contenitore in acciaio, trattamento protettivo di cataforesi, verniciato grigio. Ad uso intensivo

Per aste da 4 o 5 m, irreversibile 230 Vac, motore 24 Vdc, con base di ancoraggio inclusa:

Codice	Descrizione
M5BAR	Con contenitore in acciaio, trattamento protettivo di cataforesi, verniciato arancio. Ad uso intensivo
M5BARI	Con contenitore in acciaio inox
M5BARWH	Con contenitore in acciaio, trattamento protettivo di cataforesi, verniciato bianco. Ad uso intensivo
M5BARGR1	Con contenitore in acciaio, trattamento protettivo di cataforesi, verniciato grigio. Ad uso intensivo

Per aste da 5, 6 o 7 m, irriverreversibile 230 Vac, motore 24 Vdc, con base di ancoraggio inclusa:

Codice	Descrizione
M7BAR	Con contenitore in acciaio, trattamento protettivo di cataforesi, verniciato arancio. Ad uso intensivo
M7BARI	Con contenitore in acciaio inox
M7BARWH	Con contenitore in acciaio, trattamento protettivo di cataforesi, verniciato bianco. Ad uso intensivo
M7BARGR1	Con contenitore in acciaio, trattamento protettivo di cataforesi, verniciato grigio. Ad uso intensivo

PER OTTENERE UN SISTEMA ALZABARRIERA COMPLETO:

1. SCEGLI IL MOTORIDUTTORE

2. ASSOCIA L'ASTA

3. COMPLETA IL SISTEMA
CON GLI ACCESSORI OPZIONALI

ACCESSORI COMUNI

Codice	Descrizione	Pz. Conf.
BCU1	Centrale di ricambio	1
LP21	Rilevatore spire magnetiche 1 canale	1
LP22	Rilevatore spire magnetiche 2 canali	1
XBA13T	Gomma paracolpi trasparente, 1 m	9
XBA13	Gomma paracolpi, 1 m	9
WA10	Striscia rossa adesiva catarifrangente	24
XBA8	Luce semaforica integrabile nel coperchio	1
XBA7	Luce lampeggiante integrabile nel coperchio	1
XBA16	Base di ancoraggio con zanche	1
WA11	Appoggio regolabile per aste	1
PS224	Batteria tampone 24 Vdc	1
SYKCE30	Kit di alimentazione solare composto da pannello fotovoltaico SYP30 e box batteria PSY24 con circuito di controllo della carica e alimentatore SYA1	1

ACCESSORI PER M3BAR

Codice	Descrizione	Pz. Conf.
XBA15	Asta in alluminio verniciato bianco 69x92x3150 mm	1
XBA40	Luci RG di segnalazione con fissaggio ad innesto su lato superiore o inferiore dell'asta, 4 m	1
XBA4	Luci di segnalazione con fissaggio ad innesto su lato superiore o inferiore dell'asta, 4 m	1
XBA10	Attacco pivotante per aste fino a 4 m	1
XBA11	Snodo per aste (da 1950 mm a 2400 mm)	1

ACCESSORI PER M5BAR

Codice	Descrizione	Pz. Conf.
XBA14	Asta in alluminio verniciato bianco 69x92x4150 mm	1
XBA5	Asta in alluminio verniciato bianco 69x92x5150 mm	1
XBA40	Luci RG di segnalazione con fissaggio ad innesto su lato superiore o inferiore dell'asta, 4 m	1
XBA4	Luci di segnalazione con fissaggio ad innesto su lato superiore o inferiore dell'asta, 4 m	1
XBA60	Luci RG di segnalazione con fissaggio ad innesto su lato superiore o inferiore dell'asta, 6 m	1
XBA6	Luci di segnalazione con fissaggio ad innesto su lato superiore o inferiore dell'asta, 6 m	1
XBA10	Attacco pivotante per aste fino a 4 m	1
XBA11	Snodo per aste (da 1950 mm a 2400 mm)	1
WA12	Appoggio mobile per aste, rinforzato e resistente	1
WA13	Rastrelliera in alluminio da 2 m	1

ACCESSORI PER M7BAR

Codice	Descrizione	Pz. Conf.
XBA15	Asta in alluminio verniciato bianco 69x92x3150 mm	1
XBA14	Asta in alluminio verniciato bianco 69x92x4150 mm	1
XBA5	Asta in alluminio verniciato bianco 69x92x5150 mm	1
XBA9	Giunto per espansione	1
XBA60	Luci RG di segnalazione con fissaggio ad innesto su lato superiore o inferiore dell'asta, 6 m	1
XBA6	Luci di segnalazione con fissaggio ad innesto su lato superiore o inferiore dell'asta, 6 m	1
XBA80	Luci RG di segnalazione con fissaggio ad innesto su lato superiore o inferiore dell'asta, 8 m	1
XBA18	Luci di segnalazione con fissaggio ad innesto su lato superiore o inferiore dell'asta, 8 m	1
WA12	Appoggio mobile per aste, rinforzato e resistente	1
WA13	Rastrelliera in alluminio da 2 m	1

CARATTERISTICHE TECNICHE

Codice	M3BAR	M3BARI	M5BAR	M5BARI	M7BAR	M7BARI
DATI ELETTRICI						
Alimentazione (Vac 50/60 Hz)				230		
Alimentazione (Vdc)				24		
Potenza (W)	150		110		110	
DATI PRESTAZIONALI						
Velocità min.÷max. (S)	1,5 ÷ 4		3 ÷ 6		6 ÷ 10	
Coppia (Nm)	100		200		300	
Ciclo di lavoro (cicli/ora)*	500		350		200	
DATI DIMENSIONALI E GENERICI						
Grado di protezione (IP)				54		
Temp. di funzionamento (°C Min/Max)				-20 ÷ +55		
Dimensioni (mm)				400x299x1215 h		
Peso (kg)	80			85		

* Alla coppia nominale.

DIMENSIONI

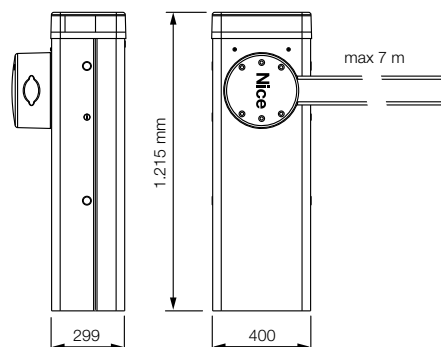

VERSIONI COLORE



COMPATIBILITÀ CON SISTEMI DI COMANDO E ACCESSORI

M3BAR / M3BARI	M5BAR / M5BARI	M7BAR / M7BARI	
			Centrale/Ricevitore
			Integrato*
•	•	•	OXIBD / OXILR
			Trasmittitore
•	•	•	ERA INTI - 2 canali, 433,92 MHz, colorati
•	•	•	ERA ONE / MYGO - 1, 2, 4, 8 o 9 canali, 433,92 MHz
•	•	•	ERA ONE BD / MYGOBD / ERA ONE LR
•	•	•	ERA FLOR / DOMi
			Fotocellule
			EPS - Slim / EPM - Medium / EPL - Large
•	•	•	EPSB - Slim, BlueBus / EPMB - Medium, BlueBus / EPLB - Large, BlueBus
•	•	•	EPMOR - Medium, a riflessione
•	•	•	EPMORB - Medium, BlueBus, a riflessione
•	•	•	EPMOW - Medium, wireless autosincronizzate
			F210 - Sincronizzate, orientabili / FT210 - Per bordi sensibili
•	•	•	F210B - BlueBus
•	•	•	FT210B - Per bordi sensibili, BlueBus
			Lampeggiante
			ELAC
•	•	•	ELDC
•	•	•	WLT - Luce multifunzione a LED

* Ricevitore radio non compatibile con le funzionalità O-Box del sistema Opera.

Nice

L-Bar

Sistema alzabarriera elettromeccanico per il controllo degli accessi stradali.

Potente e veloce, per aste da 7 a 9 m.



Motoriduttore 24 Vdc, con centrale di comando integrata.

Programmazione facilitata: centrale di comando con display e joystick per un settaggio dei parametri di funzionamento ancora più veloce.

La centrale è dotata di un'uscita per alimentare i dispositivi a 24 Vdc e di due ingressi dedicati alla gestione dei loop detector tramite gli accessori LP21 e LP22.

Modulare: pratica composizione delle aste tramite il giunto di espansione in alluminio.

Possibilità di controllare il movimento di due automazioni contrapposte in modalità intelligente grazie alla **funzione "master/slave"**.

Forza e affidabilità: struttura robusta in acciaio, nuove molle di bilanciamento ad elevata tenuta garantite fino a **3.000.000** di cicli e asta sezione ellittica con elevata resistenza alle raffiche di vento.

Luce lampeggiante o semaforica opzionale, integrabile nel coperchio.

Controllo a movimento a encoder e finecorsa elettromeccanici.

Più comfort nelle fasi di programmazione e manutenzione: i vani separati per l'elettronica e la meccanica preservano da eventuali rischi le parti interne.

Accesso rapido e agevolato alla centrale di comando posizionata nella parte superiore del corpo barriera.

Le fotocellule, completamente invisibili all'esterno, si applicano con un semplice fissaggio nei vani predisposti nel corpo barriera.

Più affidabilità e sicurezza: rilevamento ostacoli e monitoraggio dell'assorbimento del motore durante il movimento dell'automazione.

Diagnosi automatica delle anomalie durante il funzionamento e conseguente indicazione della tipologia attraverso differenti combinazioni di lampeggi.

Predisposta per il collegamento di bordi sensibili ottici e resistivi di ultima generazione (con resistenza 8,2 KOhm).

Risparmio energetico: quando il sistema non è in uso entra in stand-by riducendo i consumi.

Nessun black-out: funzionamento in assenza di corrente con le batterie opzionali (PS224) alloggiato all'interno del motore.

Sblocco laterale con chiave metallica: possibilità d'installazione su entrambi i lati.

BlueBus

BiDi

24V

Yubii

Solemyo

Opera

Programmabile via App

Con Pro-View o BiDi-WiFi & MyNice Pro App le installazioni dei sistemi Nice Gate&Door diventano ancora più semplici e comode.



PER OTTENERE UN SISTEMA ALZABARRIERA COMPLETO:

1. SCEGLI IL MOTORIDUTTORE

2. ASSOCIA L'ASTA

3. COMPLETA IL SISTEMA
CON GLI ACCESSORI OPZIONALI

Per aste da 9 m, irreversibile 230 Vac, motore 24 Vdc, con base di ancoraggio inclusa:

Codice	Descrizione
L9BAR	Con contenitore in acciaio, trattamento protettivo di cataforesi, verniciato arancio
L9BARI	Con contenitore in acciaio inox
L9BARWH	Con contenitore in acciaio, trattamento protettivo di cataforesi, verniciato bianco.
L9BARGR1	Con contenitore in acciaio, trattamento protettivo di cataforesi, verniciato grigio.

ACCESSORI COMUNI

Codice	Descrizione	Pz. Conf.
XBA15	Asta in alluminio verniciato bianco 69x92x3150 mm	1
XBA14	Asta in alluminio verniciato bianco 69x92x4150 mm	1
XBA5	Asta in alluminio verniciato bianco 69x92x5150 mm	1
XBA9	Giunto per espansione	1
XBA8	Luce semaforica integrabile nel coperchio	1
XBA7	Luce lampeggiante integrabile nel coperchio	1
XBA80	Luci RG di segnalazione con fissaggio ad innesto su lato superiore o inferiore dell'asta, 8 m	1
XBA18	Luci di segnalazione con fissaggio ad innesto su lato superiore o inferiore dell'asta, 8 m	1
BCU1	Centrale di ricambio	1
LP21	Rilevatore spire magnetiche 1 canale	1
LP22	Rilevatore spire magnetiche 2 canali	1
XBA13T	Gomma paracolpi trasparente, 1 m	9
XBA13	Gomma paracolpi, 1 m	9
WA10	Striscia rossa adesiva catarifrangente	24
WA13	Rastrelliera in alluminio da 2 m	1
XBA17	Base di ancoraggio con zanche	1
WA11	Appoggio regolabile per aste	1
WA12	Appoggio mobile per aste, rinforzato e resistente	1
WA11	Appoggio regolabile per aste	1
PS224	Batteria tampone 24 Vdc	1
SYKCE30	Kit di alimentazione solare composto da pannello fotovoltaico SYP30 e box batteria PSY24 con circuito di controllo della carica e alimentatore SYA1	1

Scopri di più a pag → 22

CARATTERISTICHE TECNICHE

Codice	L9BAR	L9BARI
DATI ELETTRICI		
Alimentazione (Vac 50/60 Hz)	230	
Alimentazione (Vdc)	24	
Potenza (W)	160	
DATI PRESTAZIONALI		
Velocità min.÷max. (S)	11 ÷ 18	
Coppia (Nm)	400	
Ciclo di lavoro (cicli/ora)*	150	
DATI DIMENSIONALI E GENERICI		
Grado di protezione (IP)	54	
Temp. di funzionamento (°C Min/Max)	-20 ÷ +55	
Dimensioni (mm)	500x299x1215 h	
Peso (kg)	98	

* Alla coppia nominale.

DIMENSIONI

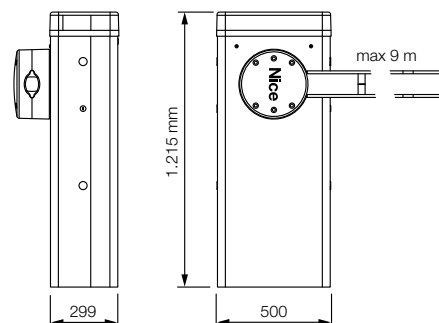

VERSIONI COLORE

ARANCIO
RAL2004ACCIAIO
INOXBIANCO
RAL9010GRIGIO
RAL7015

COMPATIBILITÀ CON SISTEMI DI COMANDO E ACCESSORI

L9BAR / L9BARI	Compatibilità
	Centrale/Ricevitore Integrato*
	• OXIBD / OXILR
	Trasmettitore
	• ERA INTI - 2 canali, 433,92 MHz, colorati
	• ERA ONE / MYGO - 1, 2, 4, 8 o 9 canali, 433,92 MHz
	• ERA ONE BD / MYGOBD / ERA ONE LR
	• ERA FLOR / DOMI
	Fotocellule
	• EPS - Slim / EPM - Medium / EPL - Large
	• EPSB - Slim, BlueBus / EPMB - Medium, BlueBus / EPLB - Large, BlueBus
	• EPMOR - Medium, a riflessione
	• EPMORB - Medium, BlueBus, a riflessione
	• EPMOW - Medium, wireless autosincronizzate
	• F210 - Sincronizzate, orientabili / FT210 - Per bordi sensibili
	• F210B - BlueBus
	• FT210B - Per bordi sensibili, BlueBus
	Lampeggiante
	ELAC
	• ELDC
	• WLT - Luce multifunzione a LED

* Ricevitore radio non compatibile con le funzionalità O-Box del sistema Opera.

Wide

Solido ed essenziale.



Ampia porta frontale per un accesso rapido e agevolato - supporto rinforzato del motore facilmente estraibile.



Facile manutenzione - centrale integrata, asportabile per comodità di cablaggio e manutenzione. Nessun black out con la batteria tampone integrabile all'interno della centrale.



Sicurezza antivandalica - fotocellule integrate nel corpo barriera, minimo impatto visivo e massima protezione.

WIDEM e WIDEL sono disponibili in quattro versioni colore: grigio e bianco oltre che inox e arancio.



GRIGIO
RAL7015



BIANCO
RAL9010



ACCIAIO
INOX



ARANCIO
RAL2004

Coperchio amovibile
per un accesso agevolato alle parti interne

Montaggio dell'asta
indifferentemente a destra o a sinistra

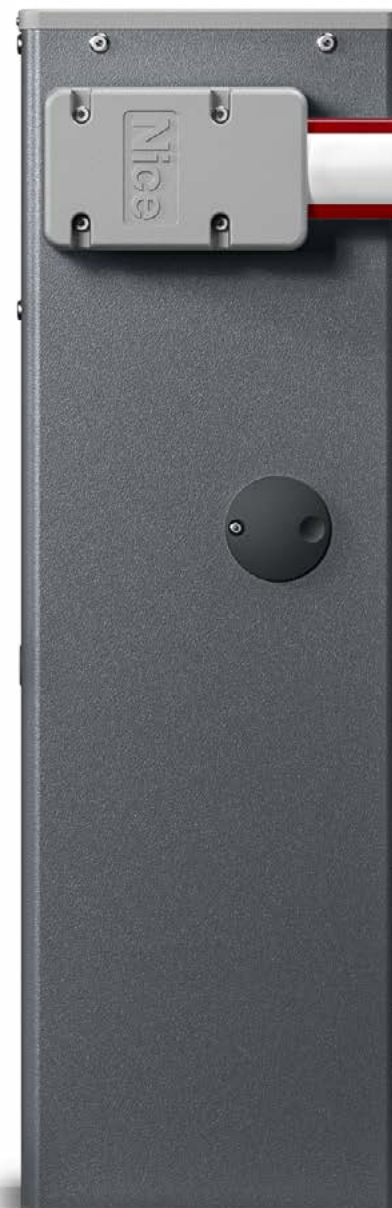

Sblocco protetto
dagli agenti esterni e comodo con chiave triangolare

Contenitore in acciaio
con trattamento protettivo di cataforesi e verniciato o con contenitore Inox



**3 versioni disponibili,
fino a 5 aste componibili
da 3 a 7 m.**

Composizione delle aste tramite giunto di espansione in alluminio, agevola il loro trasporto e la gestione a magazzino.

Per ottenere un sistema alzabarriera completo:

1. Scegliere il motoriduttore
2. Associare l'asta
3. Completare l'installazione con gli accessori opzionali.

Composizione aste e accessori

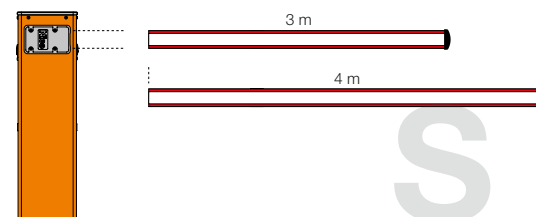

WIDES

Con asta da 3 m

Predisposta per:
gomma protettiva, luci di segnalazione,
attacco pivotante, rastrelliera (1 pz).

Con asta da 4 m

Predisposta per:
gomma protettiva, luci di segnalazione,
attacco pivotante.

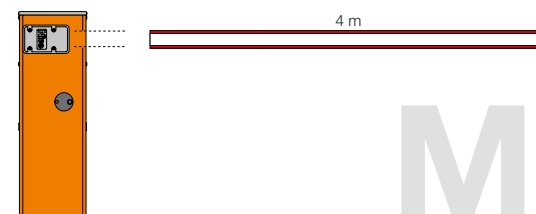

WIDEM

Con asta da 4 m

Predisposta per:
gomma protettiva, luci di segnalazione, attacco
pivotante, attacco a snodo, rastrelliera (2 pz),
appoggio mobile.

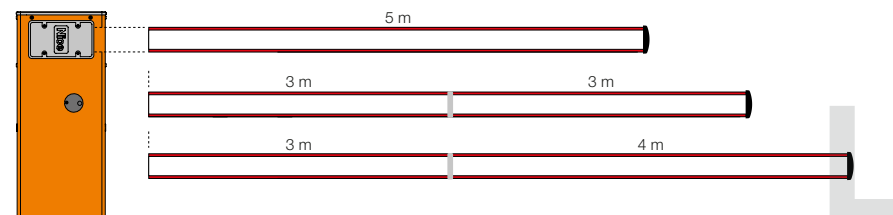

WIDEL

Con asta da 5 m

Predisposta per:
gomma protettiva, luci di segnalazione,
rastrelliera (2 pz), appoggio mobile.

Con asta da 6 m (3+3 m)*

Predisposta per:
gomma protettiva, luci di segnalazione,
rastrelliera (2 pz), appoggio mobile.

Con asta da 7 m (3+4 m)*

Predisposta per:
gomma protettiva, luci di segnalazione

* Utilizzare il giunto XBA9 per assemblare le aste. **N.B.** Aste e accessori non sono inclusi nel codice del motoriduttore.

Nice

Wide System

Sistema alzabarriera elettromeccanico per il controllo degli accessi stradali.

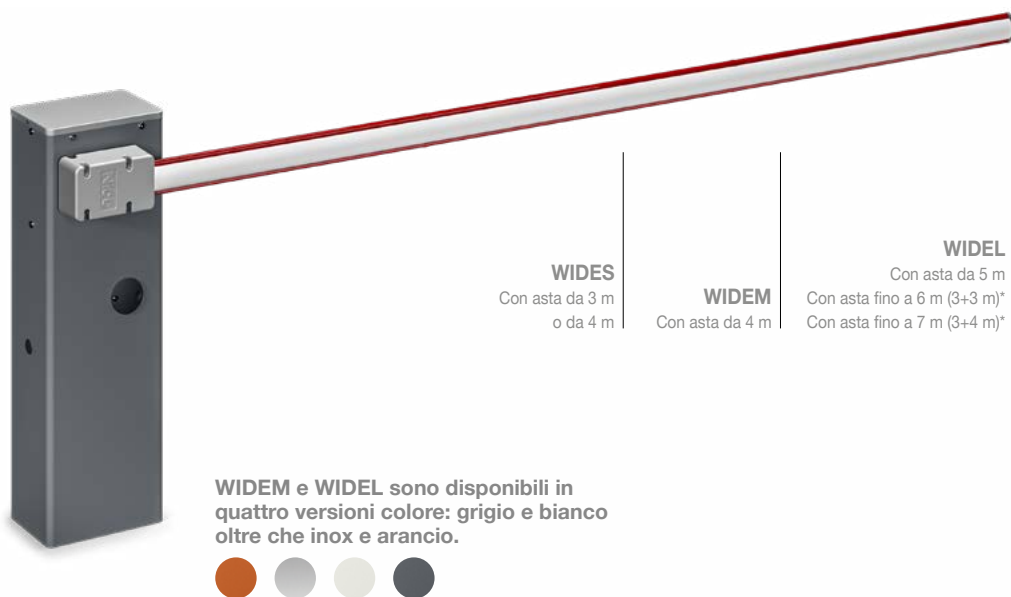

WIDES
Con asta da 3 m
o da 4 m

WIDEM
Con asta da 4 m

WIDEL
Con asta da 5 m
Con asta fino a 6 m (3+3 m)*
Con asta fino a 7 m (3+4 m)*

WIDEM e WIDEL sono disponibili in quattro versioni colore: grigio e bianco oltre che inox e arancio.



* Utilizzare il giunto XBA9 per assemblare le aste.

24V

BiDi

Yubii

Opera

Programmabile via App

Con Pro-View o Bidi-WiFi & MyNice Pro App.

Motoriduttore 24 Vdc, con centrale di comando integrata, velocità regolabile e funzione anti-schiacciamento.

Due versioni di contenitore, in acciaio zincato e verniciato, o inox (AISI 304) **in tre taglie per aste da 3 a 7 metri.**

Più comfort nelle fasi di programmazione e manutenzione: unica centrale integrata per tutte le versioni, posizionata nella parte inferiore del corpo barriera.

Ampia porta frontale per un accesso rapido e agevolato.

Supporto rinforzato del motoriduttore facilmente estraibile.

Massima sicurezza: antischiacciamento in apertura e chiusura; supporti interni nel corpo barriera per un minimo impatto visivo.

Velocità regolabile elettronicamente da 3,5" (Wide M) a 5" (Wide L) per tempo minimo d'apertura.

Forza, affidabilità e facilità d'installazione: asta a sezione ellittica per una maggiore leggerezza e resistenza alle raffiche di vento; apposito profilo per un veloce montaggio degli accessori. Attacco pivotante opzionale per salvaguardare la barriera in caso d'urto.

Montaggio dell'asta indifferentemente a destra e a sinistra.

Facile da bilanciare grazie a un pratico regolatore di tensione della molla.

Nessun black-out: funzionamento in assenza di corrente garantita grazie alla batteria tampone PS234, integrabile nella centrale.

Sblocco con chiave triangolare protetto dagli agenti esterni.

Per aste fino a 4 m, irreversibile 230 Vac, motore 24 Vdc, con base di ancoraggio inclusa:

Codice	Descrizione
WIDES	Con contenitore in acciaio zincato e verniciato arancio
WIDESI	Con contenitore in acciaio inox
WIDEM	Con contenitore in acciaio zincato e verniciato arancio
WIDEMI	Con contenitore in acciaio inox
WIDEMWH	Con contenitore in acciaio zincato e verniciato bianco
WIDEMGR1	Con contenitore in acciaio zincato e verniciato grigio

Per aste fino a 7 m, irreversibile 230 Vac, motore 24 Vdc, con base di ancoraggio inclusa:

Codice	Descrizione
WIDEL	Con contenitore in acciaio zincato e verniciato arancio
WIDELI	Con contenitore in acciaio inox
WIDELWH	Con contenitore in acciaio zincato e verniciato bianco
WIDELGR1	Con contenitore in acciaio zincato e verniciato grigio

PER OTTENERE UN SISTEMA ALZABARRIERA COMPLETO:

1. SCEGLI IL MOTORIDUTTORE

2. ASSOCIA L'ASTA

3. COMPLETA IL SISTEMA
CON GLI ACCESSORI OPZIONALI

ACCESSORI COMUNI

Codice	Descrizione	Pz. Conf.
WIA20	Centrale di ricambio	1
XBA13	Gomma paracolpi da 1 m	9
WA10	Striscia rossa adesiva catarifrangente	24
WA11	Appoggio regolabile per aste	1
WA13	Rastrelliera in alluminio da 2 m	1
PS324	Batteria 24 V con caricabatteria integrato	1

ACCESSORI PER WIDE S

Codice	Descrizione	Pz. Conf.
XBA19	Asta in alluminio verniciato bianco 45x58x4270 mm	1
XBA4	Luce di segnalazione con fissaggio ad innesto su lato superiore o inferiore dell'asta, 4 m	1
WIA10	Attacco pivotante	1
SIA1	Base di ancoraggio con zanche	1

ACCESSORI PER WIDE M

Codice	Descrizione	Pz. Conf.
XBA19	Asta in alluminio verniciato bianco 45x58x4270 mm	1
XBA4	Luce di segnalazione con fissaggio ad innesto su lato superiore o inferiore dell'asta, 4 m	1
WIA10	Attacco pivotante	1
SIA1	Base di ancoraggio con zanche	1
WA12	Appoggio mobile per aste, rinforzato e resistente	1
WA11	Asta snodo Wide M	1

ACCESSORI PER WIDE L

Codice	Descrizione	Pz. Conf.
XBA15	Asta in alluminio verniciato bianco 69x92x3150 mm	1
XBA14	Asta in alluminio verniciato bianco 69x92x4150 mm	1
XBA5	Asta in alluminio verniciato bianco 69x92x5150 mm	1
XBA9	Giunto per espansione	1
XBA6	Luce di segnalazione con fissaggio ad innesto su lato superiore o inferiore dell'asta, 6 m	1
XBA18	Luce di segnalazione con fissaggio ad innesto su lato superiore o inferiore dell'asta, 8 m	1
SIA1	Base di ancoraggio con zanche	1
WA12	Appoggio mobile per aste, rinforzato e resistente	1

Scopri di più a pag → 22

CARATTERISTICHE TECNICHE

Codice	WIDES	WIDESI	WIDEM	WIDEMI	WIDEL	WIDELI
DATI ELETTRICI						
Alimentazione (Vac 50/60 Hz)						230
Alimentazione (Vdc)						24
Assorbimento (A)	1				1,1	0,6
Potenza (W)					300	360
DATI PRESTAZIONALI						
Velocità (S)	4		3,5		5	
Coppia (Nm)	100		140		200	
Ciclo di lavoro (cicli/ora)	100		300		200	
DATI DIMENSIONALI E GENERICI						
Grado di protezione (IP)						54
Temp. di funzionamento (°C Min/Max)						-20 ÷ +55
Dimensioni (mm)	280x178x1000 h		320x205x1000 h		420x205x1030 h	
Peso (kg)	40		46		54	

DIMENSIONI

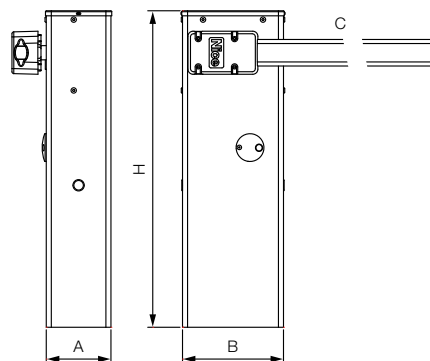

	WIDE S	WIDE M	WIDE L
A	178	208	205
B	280	320	420
C	max 4 m	max 4 m	max 7 m
H	1000	1000	1030

VERSIONI COLORE



COMPATIBILITÀ CON SISTEMI DI COMANDO E ACCESSORI

WIDES / WIDESI / WIDEM / WIDEMI / WIDEL / WIDELI	Centrale/Ricevitore Integrato*
• • •	OXIBD / OXILR
Trasmittitore	
• • •	ERA INTI - 2 canali, 433,92 MHz, colorati
• • •	ERA ONE / MYGO - 1, 2, 4, 8 o 9 canali, 433,92 MHz
• • •	ERA ONE BD / MYGOBD / ERA ONE LR
• • •	ERA FLOR / DOMi
Fotocellule	
• • •	EPS - Slim / EPM - Medium / EPL - Large
• • •	EPSB - Slim, BlueBus / EPMB - Medium, BlueBus / EPLB - Large, BlueBus
• • •	EPMOR - Medium, a riflessione
• • •	EPMORB - Medium, BlueBus, a riflessione
• • •	EPMOW - Medium, wireless autosincronizzate
• • •	F210 - Sincronizzate, orientabili / FT210 - Per bordi sensibili
• • •	F210B - BlueBus
• • •	FT210B - Per bordi sensibili, BlueBus
Lampeggiante	
ELAC	
• • •	ELDC
• • •	WLT - Luce multifunzione a LED

* Ricevitore radio non compatibile con le funzionalità O-Box del sistema Opera.

Nice

**Un unico ecosistema
per connettere,
semplificare e controllare
tutte le automazioni
domestiche.**

I sistemi alzabarriera sono progettati
per connettersi e integrarsi con
l'ecosistema Yubii®.



Strumenti di connettività Nice

Smart Home Hub



YUBIIHOME

Gateway per il controllo remoto delle automazioni Nice con ricevitore radio e di tutti i dispositivi smart, Z-Wave e WiFi.

PROGETTATO PER IL CONSUMATORE FINALE



Yubii Home App

Puoi utilizzare il tuo smartphone e l'app Yubii Home per gestire tutte le automazioni della tua Smart Home e i dispositivi Z-Wave ovunque ti trovi.

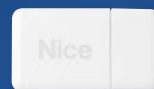

CORE

Gateway Wi-Fi per il controllo remoto delle automazioni Nice con ricevitore radio

PROGETTATO PER IL CONSUMATORE FINALE



MyNice App

Puoi utilizzare il tuo smartphone e l'app MyNice Welcome per gestire le automazioni Nice della tua casa ovunque ti trovi.



Interfacce di comunicazione e programmazione



IBT4N

Interfaccia per il collegamento dell'unità di programmazione Pro-View e dell'interfaccia smart IT4WIFI.



BIDI-WIFI

Interfaccia di programmazione plug-in per configurare l'automazione tramite smartphone.

L'app MyNice consente di controllare il cancello e la porta da garage in locale o da remoto con uno smartphone o tramite un assistente vocale, senza gateway.



BIDI-ZWAVE

Interfaccia plug-in per la comunicazione tra il gateway Z-Wave™ e i motori Nice.



IT4WIFI

Interfaccia Wi-Fi smart per gestire cancelli e porte da garage da remoto tramite smartphone.



COMANDI VOCALI

Controlla la tua domotica nel modo più semplice possibile, anche dal tuo smartwatch o dalla tua smart car tramite Amazon Alexa, Google Assistant o Siri.

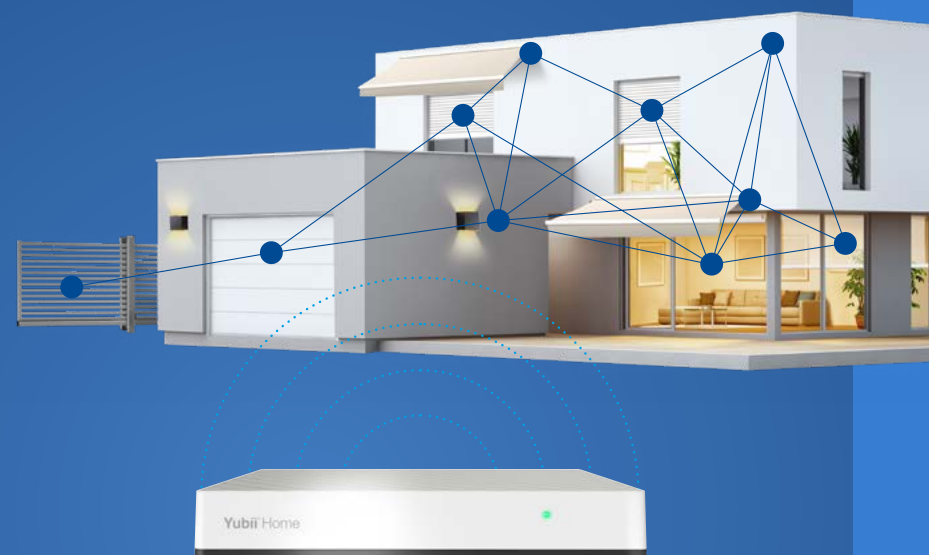

Trasmettitori

Trasmettitori e ricevitori bidirezionali e monodirezionali



MYGO BD

Trasmettitori MyGO BD con frequenza radio 433,92 MHz con codifica bidirezionale.

Compatibili anche con i ricevitori Nice codificati O-Code.

I nuovi telecomandi MYGO sono programmabili tramite l'app MyNice Pro.

Disponibili in tre versioni: 2, 4 e 8 pulsanti.



MYGO

Trasmettitore bidirezionale a 4 tasti a lungo raggio con tecnologia LoRa®: 3 canali radio e 1 tasto per interrogare lo stato dell'automazione. Tecnologia NFC integrata.

Ricevitore radio bidirezionale plug-in con tecnologia LoRa®.

Portata fino a 1 km e immunità migliorata ai disturbi radio, disponibile anche in kit.

ONELRKIT contiene: 2 pz. ON3ELR, 1 pz. OXILR, 1 pz. OX2UBP.

Trasmettitori e ricevitori radio plug-in



ERA ONE LR & OXI LR

Trasmettitore bidirezionale a 4 tasti a lungo raggio con tecnologia LoRa®: 3 canali radio e 1 tasto per interrogare lo stato dell'automazione. Tecnologia NFC integrata.

Ricevitore radio bidirezionale plug-in con tecnologia LoRa®.

Portata fino a 1 km e immunità migliorata ai disturbi radio, disponibile anche in kit.

ONELRKIT contiene: 2 pz. ON3ELR, 1 pz. OXILR, 1 pz. OX2UBP.

Trasmettitori a 2 canali



ERA INTI

La colorata linea di trasmettitori miniaturizzati a 2 canali è disponibile in sei colori.

Rolling code 433,92 MHz, gestione del codice identificativo e del certificato, autoapprendimento e ricevitore di prossimità integrato; con codifica O-Code a 72 bit, compatibile anche con ricevitori con codifica Nice FloR.

Dispositivi di controllo e segnalazione

Interruttori digitali e lettori di prossimità



EDS / EDSI
EDSB / EDSIB



EDSWG



ETP



HSB1



MOCARD

ERA KEYPAD

Interruttori digitali in versione da superficie, da incasso o 100% wireless. Disponibili anche con tecnologia di connessione Nice BlueBUS.

ERA TRANSPONDER READER

Lettori di prossimità per tessere e badge transponder, montaggio superficiale. Disponibili anche con tecnologia di collegamento Nice BlueBUS.

Dispositivi di controllo e segnalazione



ELAC
ELDC

ERA LIGHT

Luce di segnalazione lampeggiante a LED, corpo particolarmente antiurto, predisposta per il fissaggio in diverse posizioni. Disponibile in due versioni: 90-240 Vac e 12-36 Vdc.

Dispositivi di controllo



EPSA
EPSAB

EPS
EPSB



EPMA / EPMOA
EPMAB / EPMAOB



EPM / EPMO
EPMB / EPMOB



EPL / EPLB / EPLO / EPLOB /
EPLIO / EPLIOB

ERA PHOTOCELLS SLIM

Fotocelle fisse sincronizzate, anche con tecnologia di collegamento Nice BlueBUS. Disponibili in versione antintrusione con corpo in metallo. Ideali in spazi ristretti.

ERA PHOTOCELLS MEDIUM

Fotocelle sincronizzate fisse o orientabili, anche con tecnologia di collegamento Nice BlueBUS. Disponibili in versione antintrusione con corpo metallico. Ideali per i sistemi più diffusi.

ERA PHOTOCELLS LARGE

Fotocelle sincronizzate fisse o orientabili, anche con tecnologia di collegamento Nice BlueBUS. Disponibili per montaggio a superficie o a incasso.



PPK

PPH2

PPH4

PPH1

PPH3



EPMW



EPMOR



ERA PHOTOCELLS MEDIUM

In versione **wireless** e **riflettente**.

ERA POST

Colonnine in alluminio per esterni per fotocelle, interruttori e lettori di prossimità con altezze di 500 mm e 1000 mm.

Accessori per sistemi alzabarriera

ASTE E ACCESSORI PER ASTE

Update 2025



XBA40
Luci RG di segnalazione con fissaggio ad innesto su lato superiore o inferiore dell'asta, 4 m. Per M3BAR e M5BAR.
Pz./Conf. 1



XBA60
Luci RG di segnalazione con fissaggio ad innesto su lato superiore o inferiore dell'asta, 6 m. Per M5BAR e M7BAR.
Pz./Conf. 1



XBA80
Luci RG di segnalazione con fissaggio ad innesto su lato superiore o inferiore dell'asta, 8 m. Per M7BAR e LBAR.
Pz./Conf. 1



XBA13T
Gomma paracolpi trasparente, 1 m.
Pz./Conf. 1



XBA4
Luci di segnalazione con fissaggio ad innesto su lato superiore o inferiore dell'asta, 4 m. Per S4BAR, M3BAR, M5BAR, WIDES e WIDEM.
Pz./Conf. 1



XBA6
Luci di segnalazione con fissaggio ad innesto su lato superiore o inferiore dell'asta, 6 m. Per M5BAR, M7BAR, WIDEL.
Pz./Conf. 1



XBA18
Luci di segnalazione con fissaggio ad innesto su lato superiore o inferiore dell'asta, 8 m. Per M7BAR, LBAR, WIDEL.
Pz./Conf. 1



XBA8
Luce semaforica integrabile nel coperchio per MBAR e LBAR.
Pz./Conf. 1



XBA7
Luce lampeggiante integrabile nel coperchio per SBAR, MBAR e LBAR.
Pz./Conf. 1



XBA19
Asta in alluminio verniciato bianco 45x58x4270 mm per S4BAR, WIDES e WIDEM.
Pz./Conf. 1



XBA15
Asta in alluminio verniciato bianco 69x92x3150 mm per M3BAR, M7BAR, LBAR e WIDEL.
Pz./Conf. 1



XBA14
Asta in alluminio verniciato bianco 69x92x4150 mm per M5BAR, M7BAR, LBAR, WIDEL.
Pz./Conf. 1



XBA5
Asta in alluminio verniciato bianco 69x92x5150 mm per M5BAR, M7BAR, LBAR, WIDEL.
Pz./Conf. 1



XBA9
Giunto per espansione per M3BAR, M7BAR, LBAR, WIDEM e WIDEL.
Pz./Conf. 1



XBA13
Gomma paracolpi da 1 m.
Pz./Conf. 9



WA10
Strisce rosse adesive catarifrangenti.
Pz./Conf. 24



WA11
Appoggio regolabile per aste.
Pz./Conf. 1



WA12
Appoggio mobile per aste rinforzato e resistente.
Pz./Conf. 1



WA13
Rastrelliera in alluminio da 2 m per M3BAR, M5BAR, LBAR e WIDE.
Pz./Conf. 1



XBA10
Attacco pivotante per aste fino a 4 m per M3BAR e M5BAR.
Pz./Conf. 1



WIA10
Attacco pivotante per WIDES e WIDEM.
Pz./Conf. 1



XBA11
Snodo per aste (da 1950 mm a 2400 mm) per M3BAR, M5BAR e WIDEM.
Pz./Conf. 1



WIA11
Asta snodo per WIDEM.
Pz./Conf. 1



LP21
Rilevatore spire magnetiche 1 canale per MBAR e LBAR.
Pz./Conf. 1



LP22
Rilevatore spire magnetiche 2 canali per MBAR e LBAR.
Pz./Conf. 1

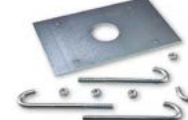

SIA1
Base di ancoraggio con zanche per SBAR, WIDES e WIDEM.
Pz./Conf. 1

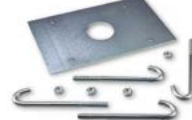

SIA2
Base di ancoraggio con zanche per WIDEL.
Pz./Conf. 1

ASTE E ACCESSORI PER ASTE



XBA16
Base di ancoraggio con
zanche per MBAR.

Pz./Conf. 1



XBA17
Base di ancoraggio con
zanche per LBAR.

Pz./Conf. 1

CENTRALI DI RICAMBIO



XBA20
Centrale di ricambio per
S4BAR.

Pz./Conf. 1



BCU1
Centrale di ricambio per
MBAR e LBAR.

Pz./Conf. 1



WIA20
Centrale di ricambio per
WIDE.

Pz./Conf. 1

ACCESSORI PER 24V



PS124
Batteria 24 V con cari-
cabatteria integrato per
SBAR.

Pz./Conf. 1



PS224
Batteria tampone 24 Vdc
per MBAR e LBAR.

Pz./Conf. 1



PS324
Batteria 24 V con
caricabatteria integrato
per WIDE.

Pz./Conf. 1

Schema d'installazione tipo per sistemi alzabarriera

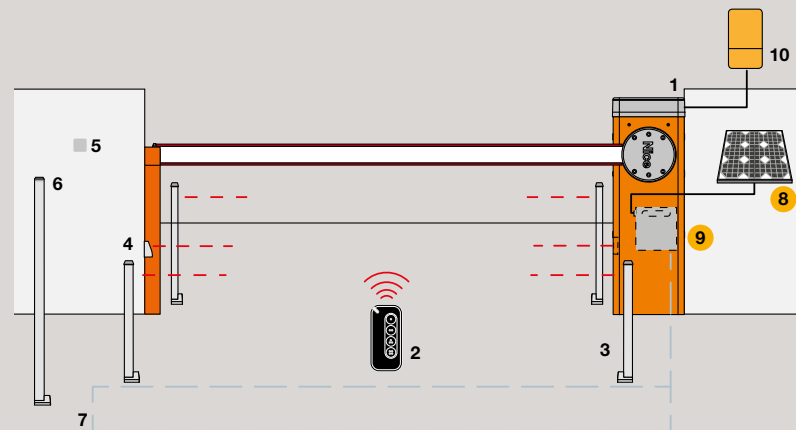

S-BAR / M-BAR / L-BAR

1. Motore 2. Trasmettitore 3. Fotocellule a colonna 4. Fotocellule 5. Selettore a chiave o digitale 6. Selettore a chiave o digitale su colonna 7. Loop detector 8. pannello solare SYP 9. scatola della batteria PSY24 10. Interfaccia multifunzione Pro-View.

● Accessori per l'energia solare Solemyo

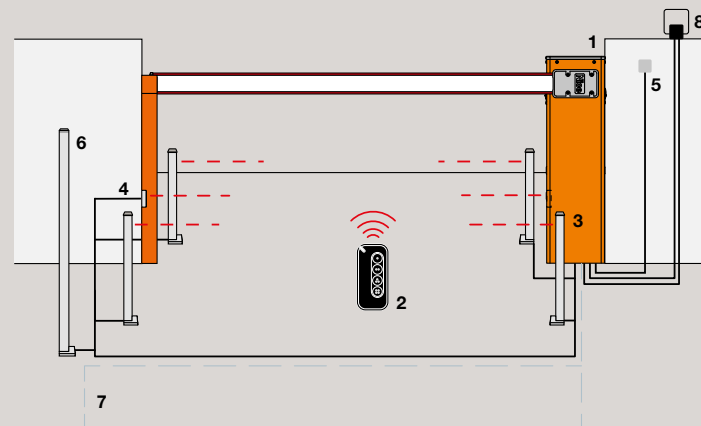

WIDE SYSTEM

1. Motore 2. Trasmettitore 3. Fotocellule a colonna 4. Fotocellule 5. Selettore a chiave o digitale 6. Selettore a chiave o digitale su colonna 7. Loop detector 8. Luce lampeggiante

Abbiamo immaginato la libertà di esplorare il mondo e l'abbiamo trasformata in un sistema-casa.

Connessa, integrata e personalizzabile.
Sicura e semplice da usare. Il sistema per la
smart home è il progetto Nice che mette al centro
dell'automazione il tuo modo di pensare l'abitare.

Anche quando sei impegnato a esplorare il mondo.

www.niceforyou.com

Nice SpA
Oderzo, TV, Italy

