

WEGO BIO

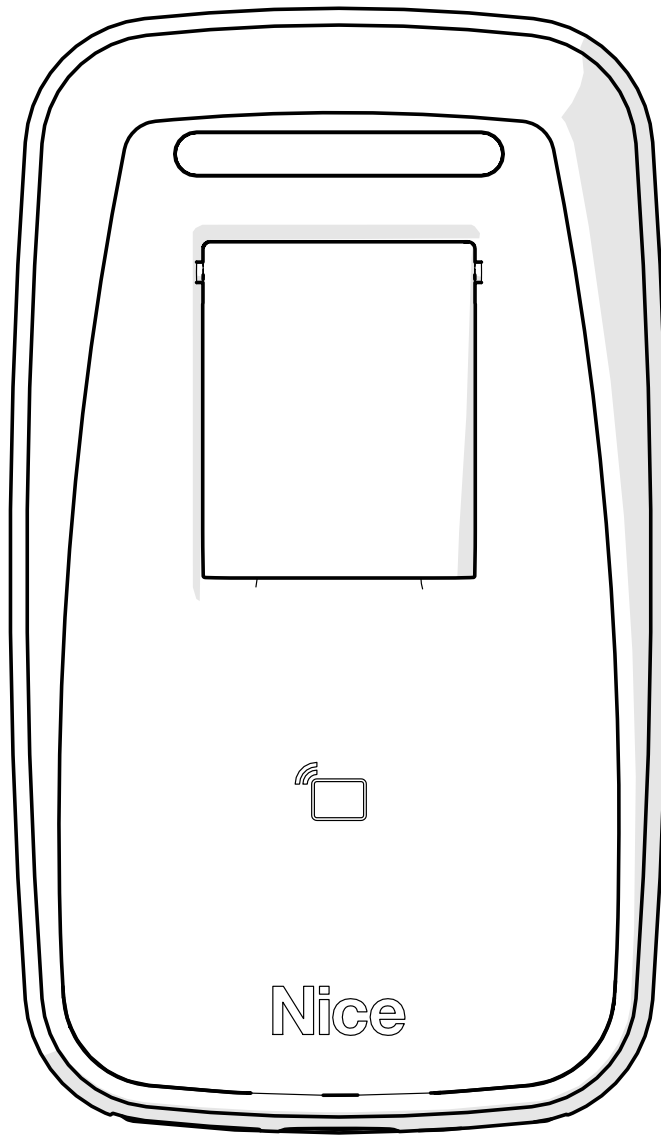

MANUAL COMPLETO

PT - Instruções e avisos de segurança para instalação, uso e termo de garantia.

Aviso: Siga todas as instruções de segurança e instalação corretamente para evitar ferimentos graves. A instalação deverá ser feita por um profissional, procure um distribuidor.

Nice

01 - ESPECIFICAÇÃO DO PRODUTO	02
02 - CARACTERÍSTICAS TÉCNICAS	02
03 - CONHECENDO O PRODUTO	03
04 - CONECTORES DE LIGAÇÃO	03
05 - FIXAÇÃO	04
06 - EXEMPLO DE LIGAÇÃO COM WEGO CONVERSORA (MODO LEITORA MESTRE)	05
07 - EXEMPLO DE LIGAÇÃO COM RECEPTOR RMF3004 (MODO LEITORA ESCRAVA)	06
08 - INSTRUÇÕES DE POSICIONAMENTO DO DEDO NO SENSOR BIOMÉTRICO	06
09 - DEFINIÇÕES DOS TIPOS DE CARTÕES (APÓS CADASTRO)	07
10 - FUNCIONAMENTO DA LEITORA AO CONECTAR A ALIMENTAÇÃO	07
11 - CADASTRAR CARTÕES MESTRES (ENROLL, DELETE E PROG)	07
12 - CADASTRAR IMPRESSÃO DIGITAL DE USUÁRIO	07
13 - CADASTRAR CARTÃO DE USUÁRIO	08
14 - CADASTRAR IMPRESSÃO DIGITAL + CARTÃO DE USUÁRIO	08
15 - EXCLUIR IMPRESSÃO DIGITAL OU IMPRESSÃO DIGITAL + CARTÃO DE USUÁRIO	08
16 - EXCLUIR TODOS OS USUÁRIOS	09
17 - EXCLUIR CARTÕES MESTRES (ENROLL, DELETE E PROG)	09
18 - ACESSANDO O MENU DE CONFIGURAÇÕES	09
19 - ACESSANDO CONFIGURAÇÕES PELO WEB SERVER	10
20 - HOMOLOGAÇÃO DO PRODUTO	10
21 - TERMO DE GARANTIA	11
22 - SUPORTE AO CLIENTE	11

01 - ESPECIFICAÇÃO DO PRODUTO

O WeGo Bio é um leitor de impressão digital e cartão de proximidade (RFID padrão Mifare Nice) com memória interna para 3000 usuários no modo controladora (utilizando WeGo Conversora), podendo também atuar como leitor escravo para o Sistema Nice Guarita.

Possui como comunicação os protocolos RS485, CAN 2.0 e Ethernet.

02 - CARACTERÍSTICAS TÉCNICAS

Alimentação	12VDC
Consumo	150mA (médio).
Leitor de cartão	RFID padrão Mifare Nice.
Protocolos de comunicação	RS485, CAN 2.0, Ethernet.
Sinalizações	LED RGB e Buzzer
Memória interna	3000 usuários no modo controladora (com WeGo Conversora).
Registros de acesso	Até 50.000 eventos
Ambiente de instalação	Interno e externo
Dimensões	64mm (L) x 110mm (A) x 47mm (P)

03 - CONHECENDO O PRODUTO

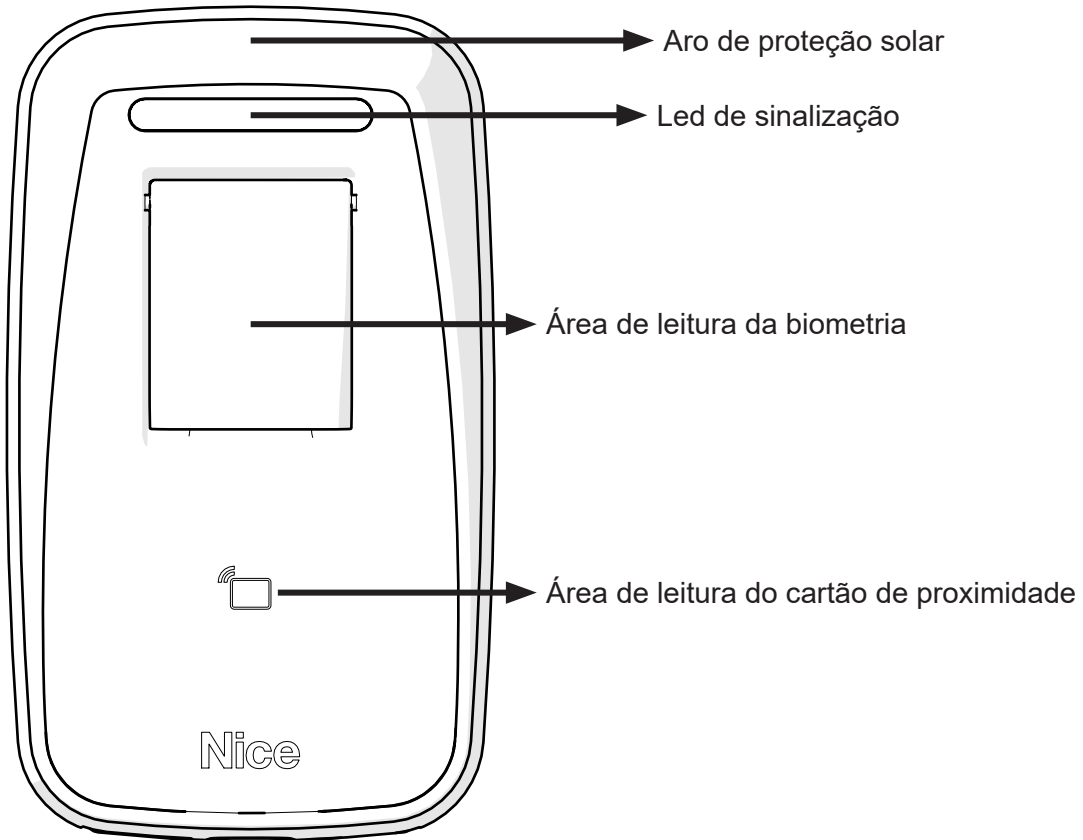

04 - CONECTORES DE LIGAÇÃO

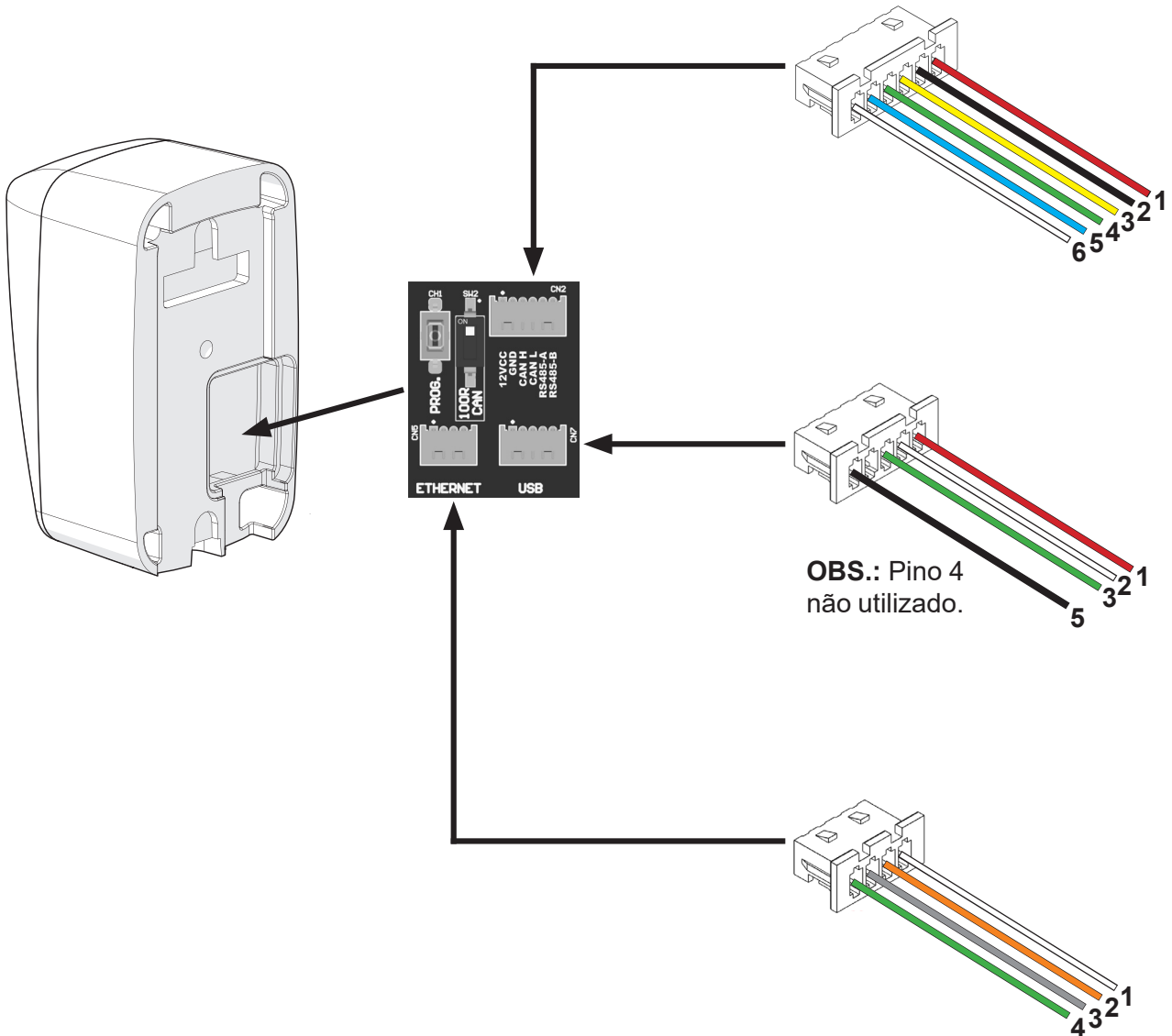

CONECTOR DE 6 VIAS		
PINO	COR DO FIO	FUNÇÃO
1	Vermelho	12VDC (+)
2	Preto	GND (-)
3	Amarelo	CAN H
4	Verde	CAN L
5	Azul	Serial RS485 Canal A
6	Branco	Serial RS485 Canal B

CONECTOR DE 5 VIAS			
PINO	COR DO FIO	FUNÇÃO	USB
1	Vermelho	VBUS (+)	1
2	Branco	D-	2
3	Verde	D+	3
4	-	-	-
5	Preto	GND (-)	4

CONECTOR DE 4 VIAS			
PINO	COR DO FIO	FUNÇÃO	RJ45
1	Branco	TX+	3
2	Laranja	TX-	6
3	Cinza	RX+	1
4	Verde	RX-	2

05 - FIXAÇÃO

1 - Fixe a base do produto no local desejado da instalação (ex. parede) através de dois parafusos, conforme a imagem abaixo:

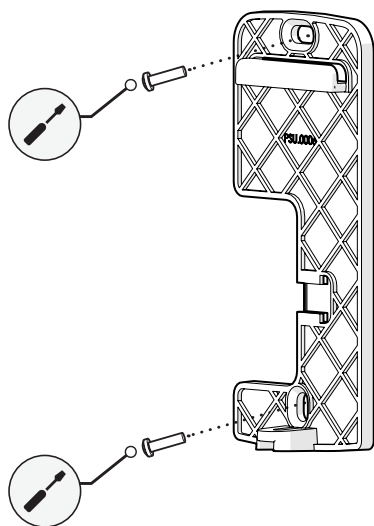

OBS.: Recomendamos parafusos de 3,5mm x 30mm (diâmetro x comprimento) e buchas de 5mm.

2 - Para a passagem dos fios da instalação já existe um orifício na borracha de vedação. Porém, se este orifício for insuficiente, aumente-o com o auxílio de um estilete, conforme imagem abaixo:

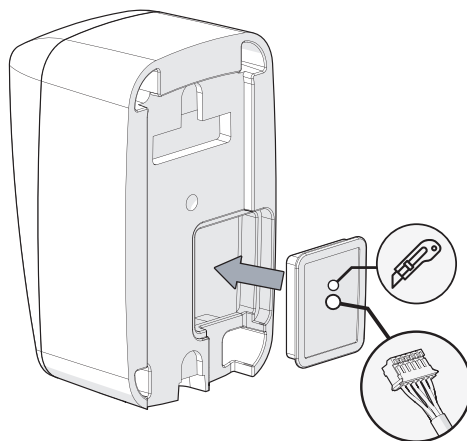

OBS.: Corte apenas o necessário para a passagem dos fios.

3 - Após concluir a passagem dos fios, encaixe o produto na base. Primeiramente na parte superior e depois na parte inferior. Em seguida, fixe o leitor com o parafuso adequado, localizado na parte inferior, conforme a imagem a seguir:

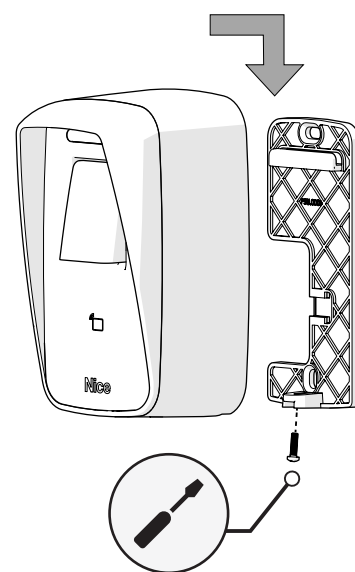

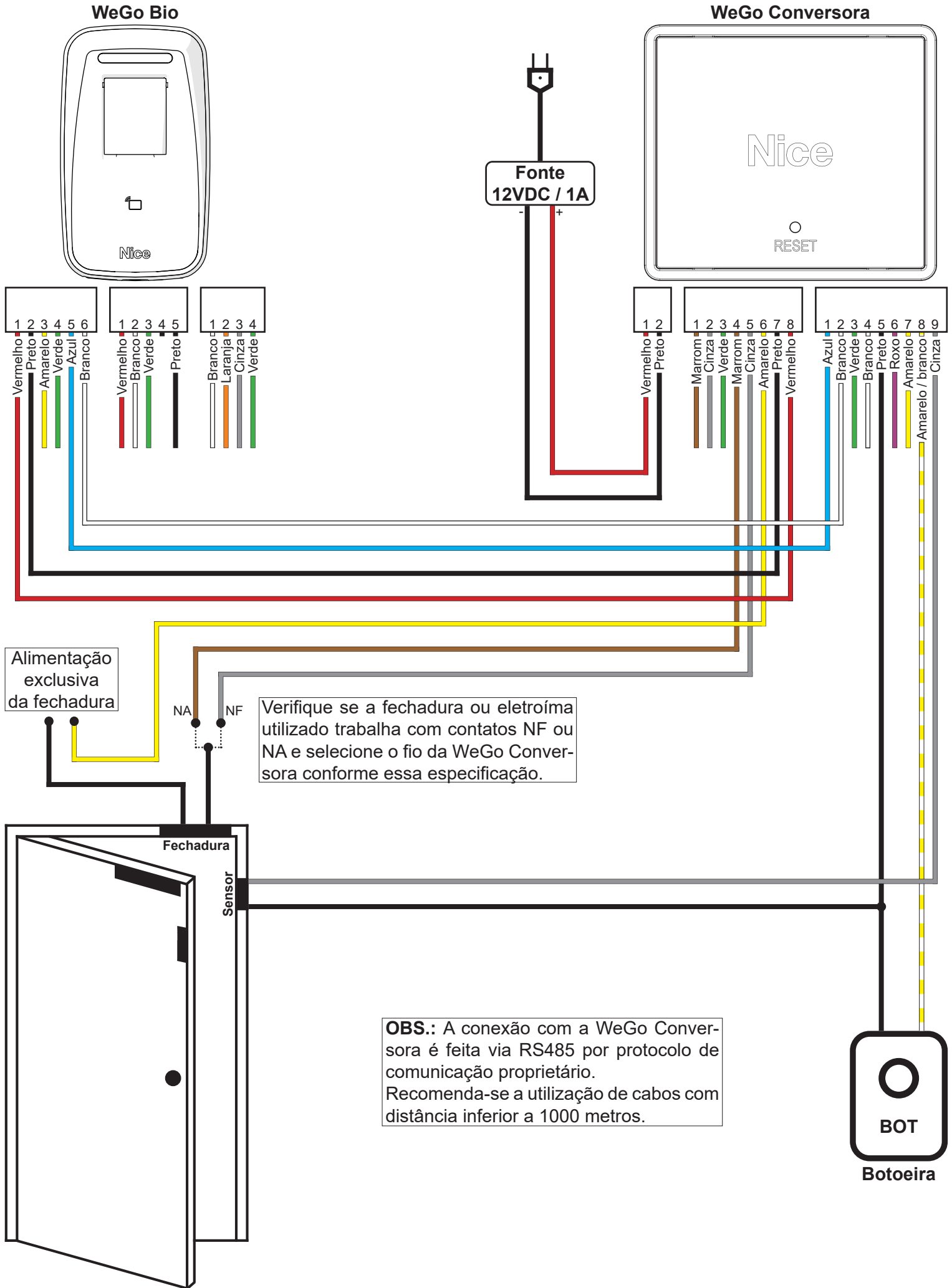

07 - EXEMPLO DE LIGAÇÃO COM RECEPTOR RMF3004 (MODO LEITORA ESCRAVA)

ATENÇÃO: O exemplo abaixo é referente à instalação com o Receptor RMF3004, porém, se aplica aos demais controladores Nice compatíveis, desde que obedecendo a forma de instalação contida no manual do equipamento utilizado.

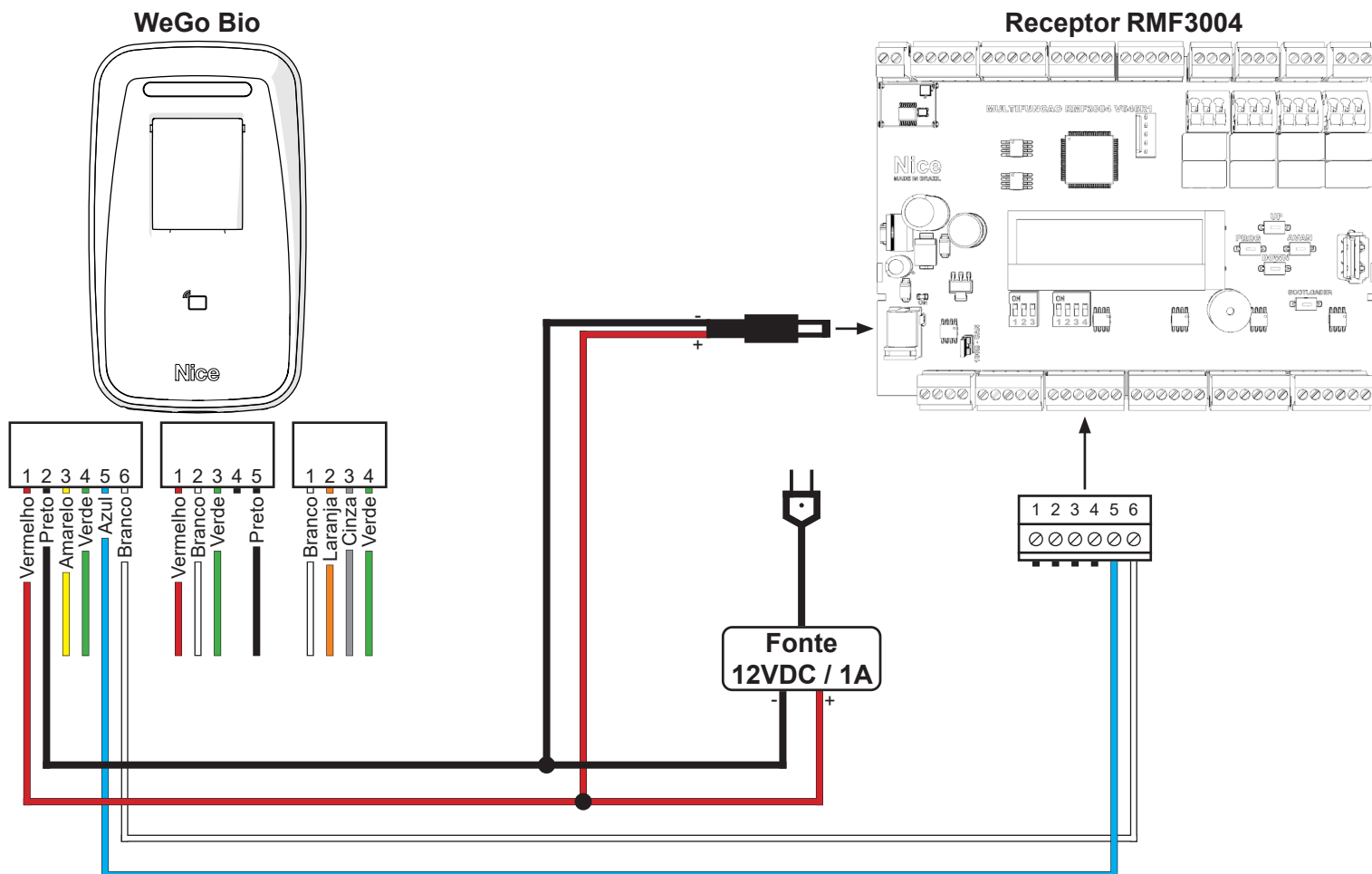

OBS.: Para a ligação de sensor de porta, botão de saída, etc, consulte o manual do receptor ou controlador utilizado.

08 - INSTRUÇÕES DE POSICIONAMENTO DO DEDO NO SENSOR BIOMÉTRICO

- MODO CORRETO

Posicione o dedo sobre o sensor de maneira que o dedo cubra toda a superfície do sensor exercendo uma leve pressão para baixo.

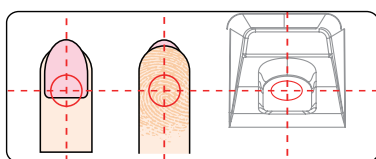

Coloque sempre o dedo no centro do sensor.

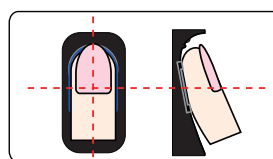

Certifique-se de cobrir toda a superfície do sensor com o máximo de seu dedo possível.

- MODO INCORRETO

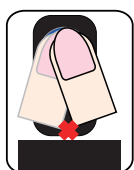

NÃO mova o dedo antes da luz de fundo do sensor deslizar.

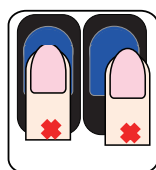

NÃO coloque o dedo afastado do centro da área do sensor.

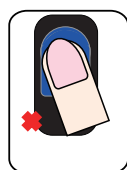

NÃO coloque o dedo em ângulo.

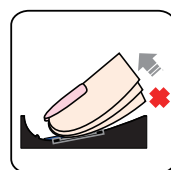

NÃO tire o dedo durante o processo de verificação da impressão digital.

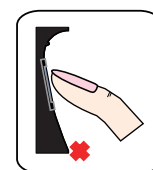



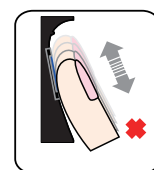

NÃO use apenas a ponta do dedo.



NÃO deslize o dedo durante o processo de verificação da impressão digital.

09 - DEFINIÇÕES DOS TIPOS DE CARTÕES (APÓS CADASTRO)

-  **ENROLL** - Cartão mestre utilizado para cadastrar digitais e cartão do usuário.
-  **DELETE** - Cartão mestre utilizado para excluir digitais e cartão do usuário.
-  **USUÁRIO** - Cartão do usuário utilizado para acesso.
-  **PROG** - Cartão de programação dos menus da leitora.

10 - FUNCIONAMENTO DA LEITORA AO CONECTAR A ALIMENTAÇÃO

Ao alimentar a leitora pela primeira vez poderá ser solicitado o cadastro dos cartões mestres, conforme o menu a seguir. Caso os cartões já estejam cadastrados, a leitora emitirá 3 bips e permanecerá com o LED azul aceso.

11 - CADASTRAR CARTÕES MESTRES (ENROLL, DELETE E PROG)

Antes de iniciar o cadastramento dos usuários é necessário cadastrar os cartões "ENROLL", "DELETE" e "PROG". Estes cartões serão utilizados como "cartões mestres" durante a inclusão / exclusão de cartões de usuários / impressões digitais e também para outras configurações da leitora.

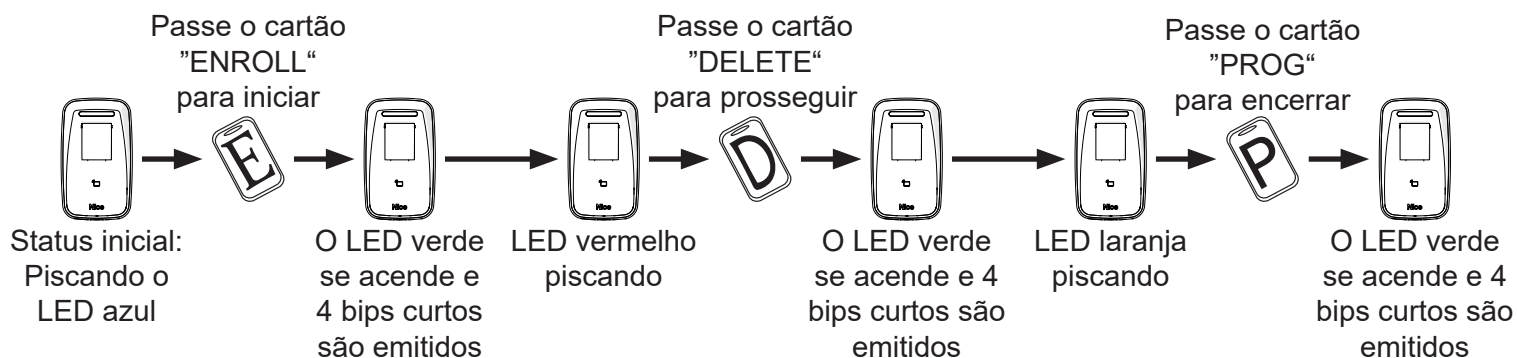

12 - CADASTRAR IMPRESSÃO DIGITAL DE USUÁRIO

Para cadastrar impressão digital de usuário, siga conforme a imagem abaixo. As duas impressões digitais são vinculadas a um único ID de usuário. Após finalizar o cadastro, siga com um novo cadastro ou passe o cartão "ENROLL" para salvar e sair.

OBS.: Se durante o cadastramento o LED vermelho piscar com dois bips, significa que a impressão digital do usuário já encontra-se cadastrada.

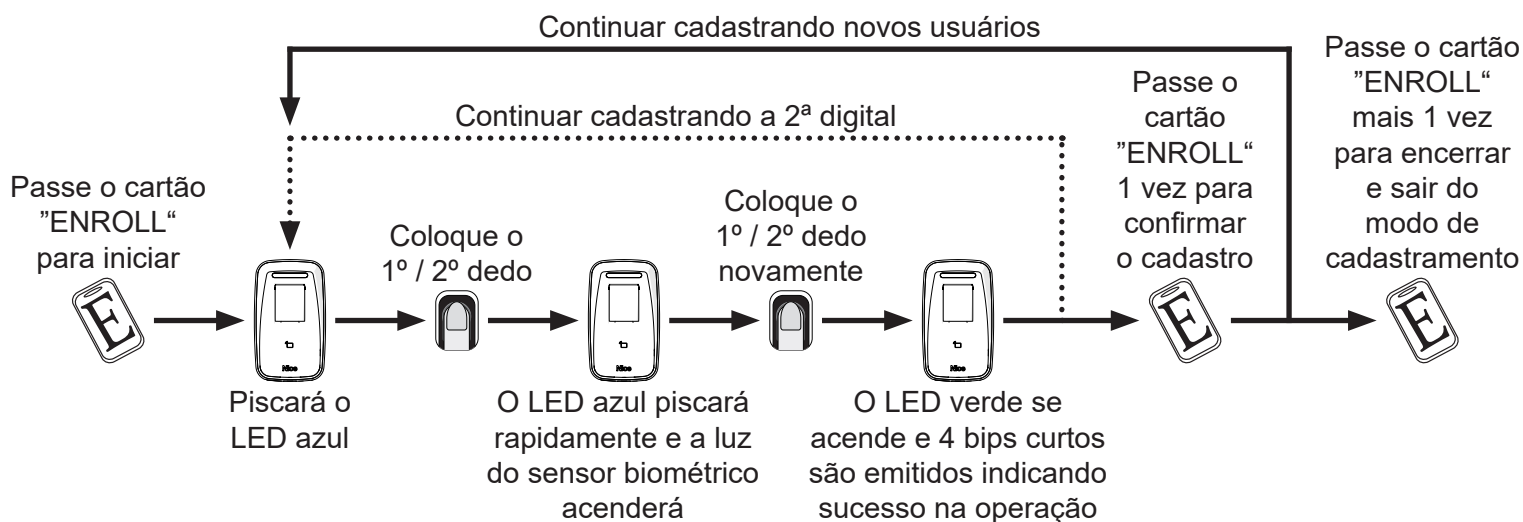

13 - CADASTRAR CARTÃO DE USUÁRIO

Para cadastrar cartão de usuário, siga conforme a imagem abaixo. Após finalizar o cadastro, siga com um novo cadastro ou passe o cartão "ENROLL" para salvar e sair.

OBS.: Se durante o cadastramento o LED vermelho piscar com dois bips, significa que o cartão de usuário já encontra-se cadastrado.

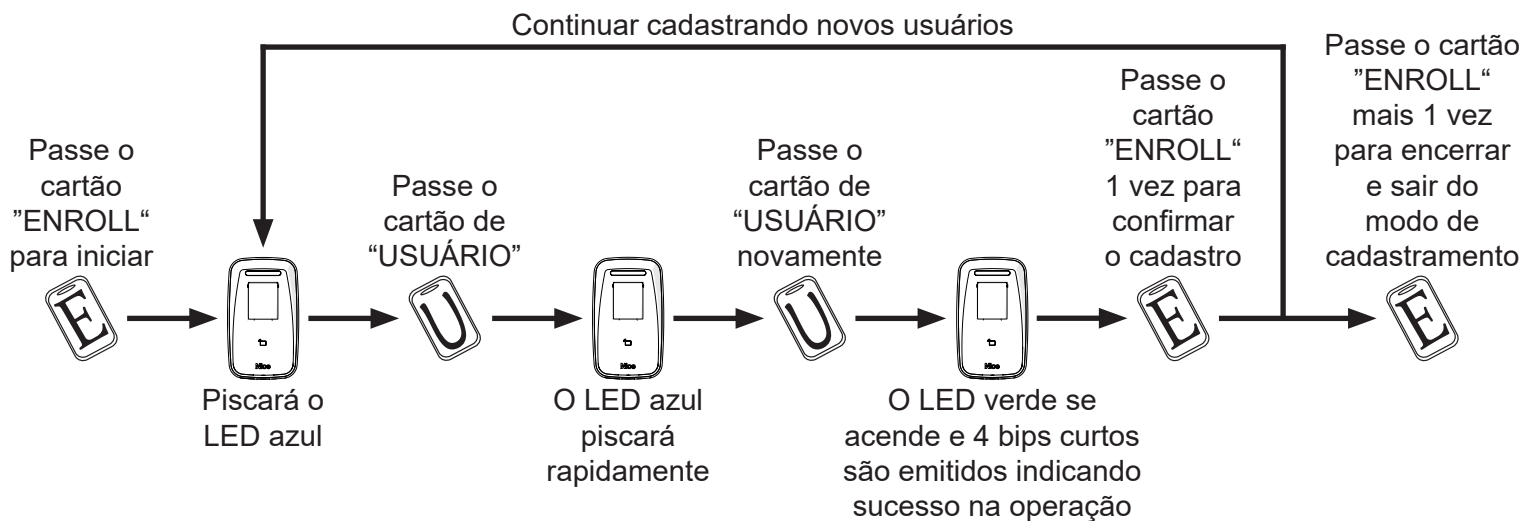

14 - CADASTRAR IMPRESSÃO DIGITAL + CARTÃO DE USUÁRIO

Para cadastrar impressão digital + cartão de usuário, siga conforme a imagem abaixo. Após finalizar o cadastro, siga com um novo cadastro ou passe o cartão "ENROLL" para salvar e sair.

OBS.: Se durante o cadastramento o LED vermelho piscar com dois bips, significa que a impressão digital e/ou o cartão de usuário já encontram-se cadastrados.

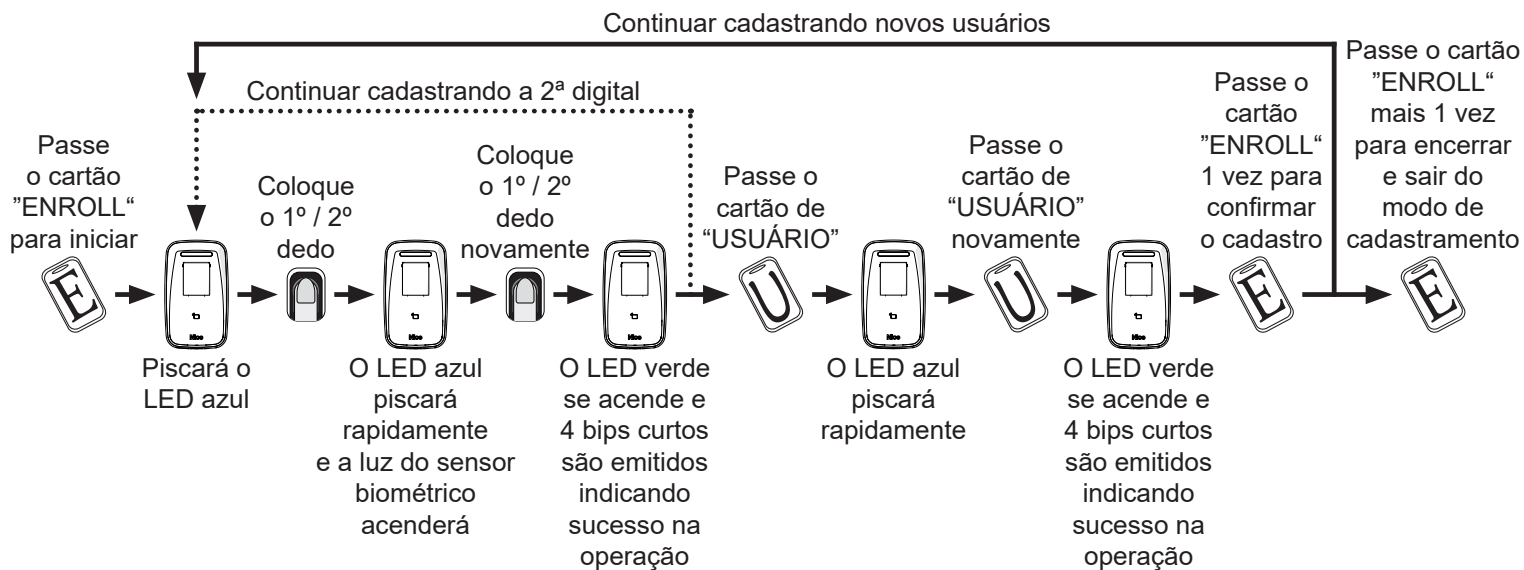

15 - EXCLUIR IMPRESSÃO DIGITAL OU IMPRESSÃO DIGITAL + CARTÃO DE USUÁRIO

Para excluir a impressão digital ou impressão digital + cartão de usuário, siga conforme a imagem abaixo. Após finalizar a exclusão, siga com uma nova exclusão ou passe o cartão "DELETE" para salvar e sair. Quando a impressão digital ou cartão pertencer a um mesmo ID de usuário, você pode selecionar qualquer um para excluir este usuário.

OBS.: Se durante a exclusão o LED vermelho apagar-se e emitir um bip, significa que o usuário não existe.

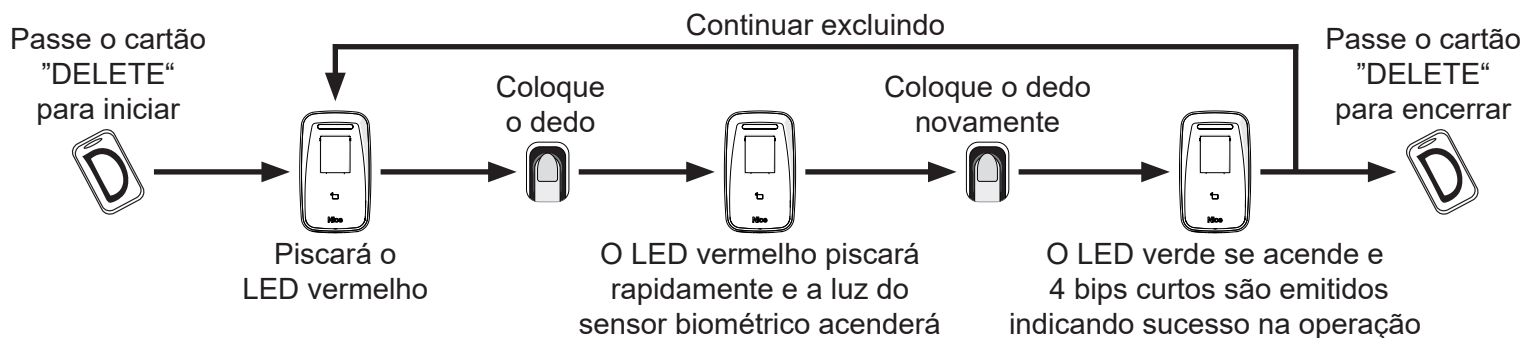

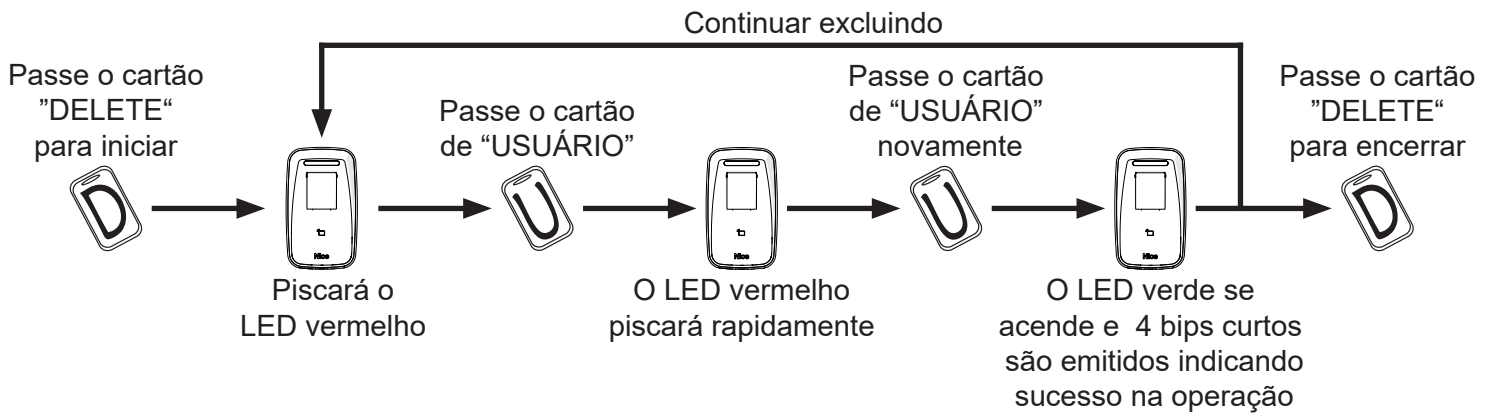

16 - EXCLUIR TODOS OS USUÁRIOS

Para excluir todos os usuários, siga conforme a imagem abaixo.

OBS.: Ao excluir todos os usuários (impressões digitais e cartões) as configurações e parâmetros do dispositivo não são alterados.

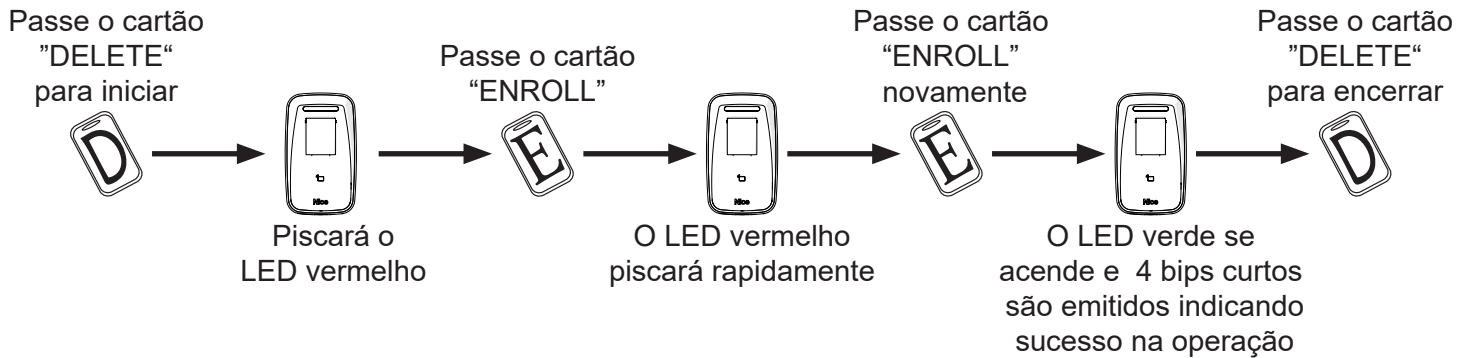

17 - EXCLUIR CARTÕES MESTRES (ENROLL, DELETE E PROG)

Para excluir os cartões mestres ("ENROLL", "DELETE" e "PROG") pressione o botão "PROG" localizado na parte traseira do produto por 3 segundos. Após isso, 3 bips serão emitidos e o LED volta na condição de cadastro de cartões mestres (piscando em azul).

OBS.: A exclusão dos cartões mestres não altera as configurações realizadas nos menus.

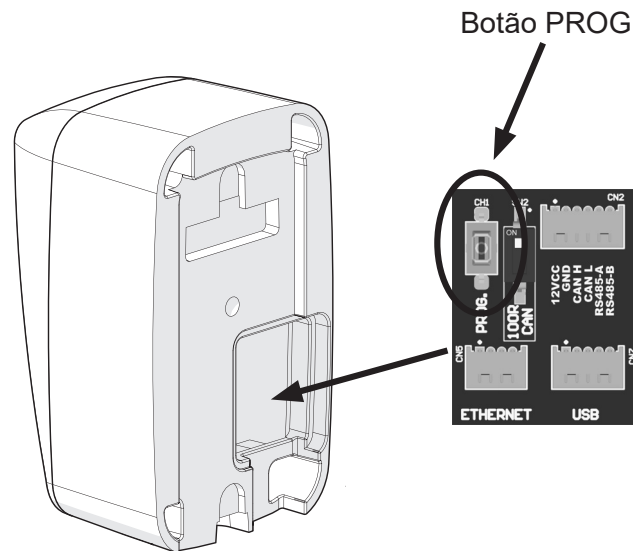

18 - ACESSANDO O MENU DE CONFIGURAÇÕES











Para acessar o menu, aproxime o cartão "PROG" da leitora. Um beep deve ser emitido.

Após isso, o LED laranja irá piscar lentamente, onde cada piscada indica uma função de menu diferente. Para selecioná-la, aproxime o cartão "PROG" durante o LED aceso ou imediatamente após o seu apagamento, onde 2 bips curtos indicarão a devida seleção. Neste momento, o LED irá piscar lentamente com a cor do sub menu, indicando as opções disponíveis. Aproxime novamente o cartão "PROG" na piscada desejada, o equipamento confirmará a seleção com o LED verde e 4 bips curtos.

O menu de configurações é automaticamente encerrado após a última piscada de função/opção ou ao aproximar um

cartão diferente de “PROG”.

Segue abaixo o índice dos menus e seus valores selecionáveis.

		MENU PRINCIPAL (FUNÇÕES)		SUB MENU (VALORES DAS FUNÇÕES)			
Passe o cartão “PROG”	LED pisca	Escolha a função (de acordo com a piscada do LED)	Passe o cartão “PROG”	LED pisca	Escolha o valor da função (de acordo com a piscada do LED)	Passe o cartão “PROG”	LED pisca
	Laranja	1ª - Tempo do relé		Ciano	1ª - Desligado		Verde (sai do menu)
					2ª - 1 segundo		
					3ª - 3 segundos		
					4ª - 5 segundos		
					5ª - 10 segundos		
					6ª - Modo alternado On/Off		
		2ª - Sensor de porta		Magenta	1ª - Desligado		Verde (sai do menu)
					2ª - 15 segundos		
					3ª - 60 segundos		
					4ª - 120 segundos		
					5ª - 240 segundos		
		3ª - Saída Wiegand		Amarelo	1ª - Wiegand 26		Verde (sai do menu)
					2ª - Wiegand 34		
					3ª - Wiegand 66		
		4ª - Endereço CAN		Branco	1ª - Endereço 1		Verde (sai do menu)
					2ª - Endereço 2		
					3ª - Endereço 3		
					4ª - Endereço 4		
					5ª - Endereço 5		
					6ª - Endereço 6		
					7ª - Endereço 7		
					8ª - Endereço 8		
		5ª - Backup USB*		Laranja	-	-	-
		6ª - Restore USB*		Laranja	-	-	-

* As opções de Backup e Restore são realizadas diretamente em um pen drive (FAT32) conectado à USB do leitor. Antes do processo de Restore, o LED/Buzzer do equipamento irá piscar/bipar brevemente por 10 segundos; caso o cartão “PROG” seja aproximado durante esse tempo, o Restore será cancelado. O LED do leitor irá piscar laranja enquanto o processo de Backup ou Restore estiver em execução.

19 - ACESSANDO CONFIGURAÇÕES PELO WEB SERVER

Configurações avançadas estão disponíveis no web server do equipamento, que pode ser acessado via navegador de Internet:

CONFIGURAÇÃO DE FÁBRICA	
IP	192.168.0.15
Acesso	http://192.168.0.15/
Usuário	admin
Senha	nice

20 - HOMOLOGAÇÃO DO PRODUTO

Resolução nº 680 - “Este equipamento não tem direito à proteção contra interferência prejudicial e não pode causar

interferência em sistemas devidamente autorizados”.

Modelo WeGo Bio

Nice Brasil Indústria e Comércio de
Eletrônicos e Automação EIRELI
Indústria Brasileira



Para mais informações,
consulte o site da Anatel:
www.gov.br/anatel/pt-br/

21 - TERMO DE GARANTIA

Os produtos do segmento de Controle de acesso possuem garantia de todas as partes, peças e componentes contra eventuais defeitos de fabricação pelo prazo de 3 (três) meses (garantia legal) mais 9 (nove) meses de garantia adicional, comprovada mediante apresentação de nota fiscal de compra do produto pelo consumidor final.

Em caso de possível problema no produto, este deverá ser encaminhado a um distribuidor autorizado Nice Brasil para esta linha de produto, e se constatado defeito de fabricação, o reparo à critério da Nice Brasil, poderá incluir a substituição de peças ou placas por novas ou recondiçionadas equivalentes. Este produto e as peças substituídas serão garantidos pelo restante do prazo original.

A garantia perderá totalmente sua validade se ocorrer qualquer das hipóteses a seguir:

- a) Não forem observadas as especificações técnicas do produto e recomendações do Manual de Instalação quanto às condições de aplicação e adequação do local para instalação, tais como tensão elétrica compatível com o produto, características de uso etc.
- b) Houver danos provocados por acessórios ou equipamentos acoplados ao produto que não sejam da linha de produtos do Grupo Nice Brasil;
- c) Tenha ocorrido mau uso, má conservação ou se o produto tiver sofrido alterações ou modificações estéticas e/ou funcionais, bem como, se tiver sido realizado conserto por pessoas ou entidades não credenciadas pela Nice Brasil;
- d) Quando os danos do produto forem oriundos de acidentes, sinistros, agentes da natureza (raios, inundações, desabamentos etc.), umidade, tensão na rede elétrica (sobre tensão provocada por acidentes ou flutuações excessivas da rede elétrica), influência de natureza química ou eletromagnética, decorrente do desgaste natural das partes, peças e componentes;
- e) Quando houver falhas no funcionamento normal do produto decorrentes da falta de limpeza e excesso de resíduos, má conservação, bem como decorrentes da ação de animais (insetos, roedores ou animais domésticos), ou ainda, decorrentes da existência de objetos em seu interior, estranhos ao seu funcionamento e finalidade de utilização
- f) Certificado de garantia ou número de série/lote forem rasurados ou apresentem sinais de adulteração.
- g) O produto houver sido violado e ou peças não originais constatadas.
- h) Quando não for apresentada a Nota fiscal de compra do produto.
- i) Na eventualidade do Consumidor solicitar o atendimento domiciliar, deverá encaminhar-se ao Serviço Autorizado mais próximo para consulta da taxa de visita técnica. Caso seja constatada a necessidade da retirada do produto, as despesas decorrentes, transporte, segurança de ida e volta do produto, ficam sob a responsabilidade do Consumidor. Caso não seja constatado defeito de fabricação, e sejam identificadas falhas provenientes de instalação ou usos inadequados, o consumidor deverá arcar com as despesas.

O transporte e a embalagem do produto ficam por conta e risco do comprador. Sendo estas as condições deste Termo de Garantia complementar, a Nice Brasil se reserva o direito de alterar as características gerais, técnicas e estéticas de seus produtos sem aviso prévio.

Nome do Comprador: _____
Assinatura do Comprador: _____
N° da Nota Fiscal: _____
Data da Compra: _____
Modelo: _____
Lote: _____
Distribuidor: _____

22 - SUPORTE AO CLIENTE

Segunda à Quinta das 08:00 às 18:00

Sexta das 08:00 às 17:00

Telefones: +55 (11) 9 7594-3148 (WhatsApp)

+55 (11) 2823-8800 (Ramal 2001)

E-mail: assistenciatecnica@niceforyou.com



Guia rápido



Manual completo



niceforyou.com/br

ISO 9001:2015



Acompanhe no Facebook
[/nicegroupbrasil](https://www.facebook.com/nicegroupbrasil)



Assista no YouTube
[/nicebrasil](https://www.youtube.com/nicebrasil)



Siga no Instagram
[@nicebrasiloficial](https://www.instagram.com/nicebrasiloficial)