

MW3009 BR



BOTOEIRA 9 TECLAS

PT - Instruções e avisos de segurança para instalação, uso e termo de garantia.

Nice

01 - ADVERTÊNCIA

Leia atentamente este guia antes de utilizar o produto. Em caso de dúvidas, fale com seu distribuidor. **GUARDE ESTE MANUAL EM LOCAL SEGURO PARA FUTURAS CONSULTAS!**

02 - DESCRIÇÃO DO PRODUTO

O MW3009 funciona transmitindo sinais de radio-freqüência ao Nice Módulo Guarita MG3000 e cada acionamento de tecla gera um evento de acionamento de tecla, que é armazenado na memória interna do Nice Módulo Guarita MG3000 e poderá ser consultado posteriormente por meio de um computador com o devido software instalado ou através do próprio módulo caso o equipamento seja modelo Nice Módulo Guarita MG3000.

O dispositivo faz o acionamento remoto das funções de botoeira disponíveis e configuradas no sistema Nice Módulo Guarita MG3000. Este controle remoto serve para substituir e/ou complementar a instalação da Botoeira 7 teclas do sistema Nice para controle de acesso.

OBS.: Este equipamento NÃO funciona em receptores ou centrais de alarme. Seu funcionamento é destinado apenas ao sistema Nice Módulo Guarita MG3000.

03 - ESPECIFICAÇÕES

Alimentação	Bateria 3V (CR2032)
Corrente média de consumo	25mA (máx.)
Frequência de transmissão	433,92 MHz
Codificação	Rolling Code
Modulação	OOK
Tempo de transmissão	10 seg (máx)
Quantidade de canais	9 canais

04 - TROCA DE BATERIA

- 1- Utilizando uma chave ou uma bateria, gire a trava no sentido anti-horário até destravar a peça plástica.
- 2- Remova a bateria.
- 3- Coloque a nova bateria com o positivo (+) da bateria voltado para cima.
- 4- Utilizando uma chave ou uma bateria, gire a trava no sentido horário até travar a peça plástica.

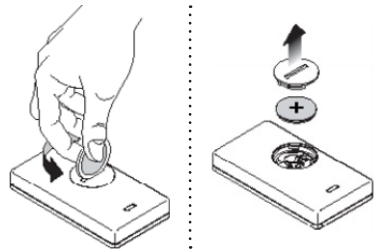

05 - INSTALAÇÃO EM SUPERFÍCIES

- 1- Utilize uma broca para fazer um furo na superfície desejada.
- 2- Coloque uma bucha de sua preferência.
- 3- Prensione o suporte utilizando um parafuso.
- 4- Utilize a peça plástica para esconder o parafuso.
- 5- O controle remoto agora pode ser preso no suporte.

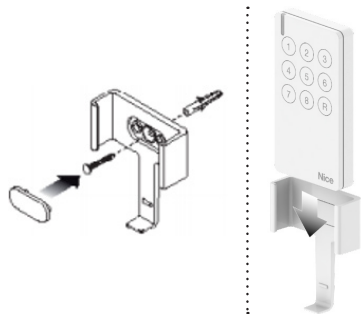

06 - PROGRAMAÇÃO

Para cadastrar o MW3009 no Nice Módulo Guarita MG3000:

- 1- Acesse o menu no Nice Módulo Guarita MG3000.
- 2- Pressione os botões 1 e 2 simultaneamente, duas vezes.
- 3- Adicione as informações do controle.
- 4- Saia do menu.
- 5- Acione as saídas de acordo com o configurado no menu "TECLAS PROGRAMÁVEIS" no Nice Módulo Guarita MG3000.

OBS.: Verifique o manual do Nice Módulo Guarita MG3000, na seção "TECLAS PROGRAMÁVEIS". Em caso de dúvidas no cadastramento, verifique a seção "CONTROLE REMOTO".

07 - OPERAÇÃO

Após instalado, basta pressionar um dos botões para acionar a saída configurada no Nice Módulo Guarita MG3000 vinculado.

ATENÇÃO! A distância de acionamento pode variar dependendo da instalação do sistema de controle de acesso.

08 - AVISOS

A instalação e programação deste dispositivo deve ser feita ou supervisionada pelo responsável pela configuração, manutenção e funcionamento do sistema de controle de acesso Nice Módulo Guarita MG3000.

A Nice não se responsabiliza pelos serviços prestados por técnicos ou pessoas não habilitadas e que não sigam as devidas instruções deste manual. Este produto não necessita calibração, não abra a caixa selada.

09 - TERMO DE GARANTIA

Os produtos do segmento de Controle de acesso possuem garantia de todas as partes, peças e componentes contra eventuais defeitos de fabricação pelo prazo de 3 (três) meses (garantia legal) mais 9 (nove) meses de garantia adicional, comprovada mediante apresentação de nota fiscal de compra do produto pelo consumidor final.

Em caso de possível problema no produto, este deverá ser encaminhado à um distribuidor autorizado Nice Brasil para esta linha de produto, e se constatado defeito de fabricação, o reparo à critério da Nice Brasil, poderá incluir a substituição de peças ou placas por novas ou recondiçionadas equivalentes. Este produto e as peças substituídas serão garantidos pelo restante do prazo original.

A garantia perderá totalmente sua validade se ocorrer qualquer das hipóteses a seguir:

a) Não forem observadas as especificações técnicas do produto e recomendações do Manual de Instalação quanto às condições de aplicação e adequação do local para instalação, tais como tensão elétrica compatível com o produto, características de uso etc.

b) Houver danos provocados por acessórios ou equipamentos acoplados ao produto que não sejam da linha de produtos do Grupo Nice Brasil;

c) Tenha ocorrido mau uso, má conservação ou se o produto tiver sofrido alterações ou modificações estéticas e/ou funcionais, bem como, se tiver sido realizado conserto por pessoas ou entidades não credenciadas pela Nice Brasil;

d) Quando os danos do produto forem oriundos de acidentes, sinistros, agentes da natureza (raios, inundações, desabamentos etc.), umidade, tensão na rede elétrica (sobre tensão provocada por acidentes ou flutuações excessivas da rede elétrica),

influência de natureza química ou eletromagnética, decorrente do desgaste natural das partes, peças e componentes;

e) Quando houver falhas no funcionamento normal do produto decorrentes da falta de limpeza e excesso de resíduos, má conservação, bem como decorrentes da ação de animais (insetos, roedores ou animais domésticos), ou ainda, decorrentes da existência de objetos em seu interior, estranhos ao seu funcionamento e finalidade de utilização

f) Certificado de garantia ou número de série/lote forem rasurados ou apresentem sinais de adulteração.

g) O produto houver sido violado e ou peças não originais constatadas.

h) Quando não for apresentada a Nota fiscal de compra do produto.

i) Na eventualidade do Consumidor solicitar o atendimento domiciliar, deverá encaminhar-se ao Serviço Autorizado mais próximo para consulta da taxa de visita técnica. Caso seja constatada a necessidade da retirada do produto, as despesas decorrentes, transporte, segurança de ida e volta do produto, ficam sob a responsabilidade do Consumidor. Caso não seja constatado defeito de fabricação, e sejam identificadas falhas provenientes de instalação ou usos inadequados, o consumidor deverá arcar com as despesas.

O transporte e a embalagem do produto ficam por conta e risco do comprador. Sendo estas as condições deste Termo de Garantia complementar, a Nice Brasil se reserva o direito de alterar as características gerais, técnicas e estéticas de seus produtos sem aviso prévio.

Nome do Comprador: _____

Assinatura do Comprador: _____

Nº da Nota Fiscal: _____

Data da Compra: _____

Modelo: _____

Lote: _____

Distribuidor: _____

10 - SUPORTE AO CLIENTE

De Segunda à Sexta das 08:00 às 17:30

Telefone: +55 (11) 2823-8800

E-mail: atendimento1@niceforyou.com

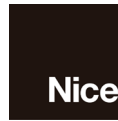

niceforyou.com/br



Acompanhe no Facebook

/nicegroupbrasil

Assista no YouTube

/nicebrasil

Siga no Instagram

@nicebrasiloficial



ISO 9001:2015

